

ПРОЕКТНАЯ ДОКУМЕНТАЦИЯ
Эскизный дизайн-проект интерьера

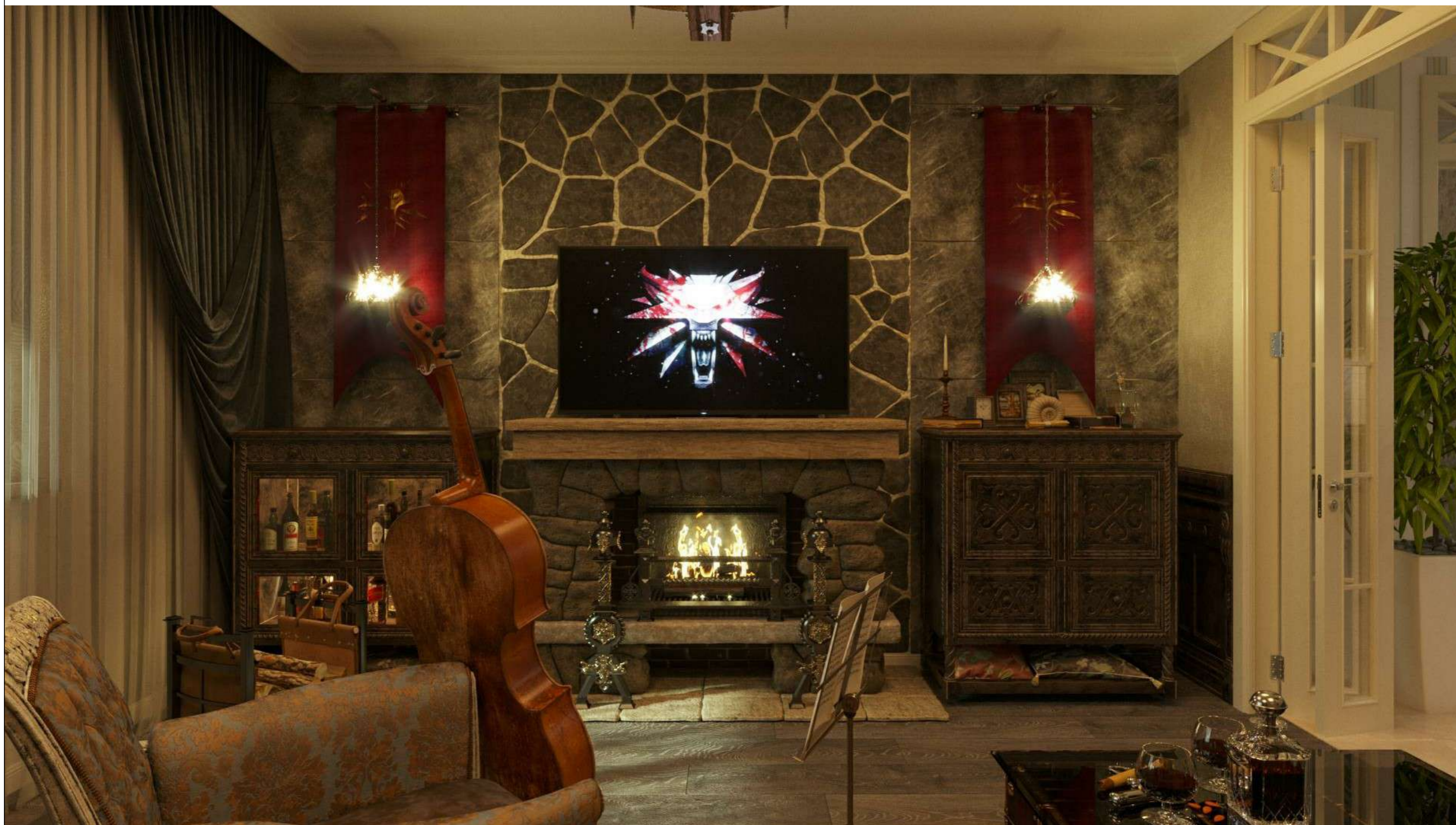

Дизайнер: Редко А.
Тольятти, 2020 г.

| Ведомость рабочих чертежей | |
|----------------------------|--------------------------------|
| Номер листа | Имя листа |
| 00 | Титульный |
| 1 | Пояснительная записка |
| 01 | Ведомость рабочих чертежей |
| 2 | Визуализации гостиной |
| 3 | Визуализации гостиной |
| 4 | Визуализации гостиной |
| 5 | Визуализации гостиной |
| 6 | Визуализации балкона-кабинета |
| 7 | Визуализации балкона-кабинета |
| 8 | Визуализации балкона-кабинета |
| 9 | Визуализации кухни |
| 10 | Визуализации кухни |
| 11 | Визуализации кухни |
| 12 | Визуализации кухни |
| 13 | Визуализации коридора |
| 14 | Визуализации прихожей |
| 15 | Визуализации прихожей |
| 16 | Визуализации прихожей |
| 17 | Визуализации спальни |
| 18 | Визуализации спальни |
| 19 | Визуализации спальни |
| 20 | Визуализации балкона-прачечной |
| 21 | Визуализации балкона-прачечной |
| 22 | Визуализации гостевой спальни |
| 23 | Визуализации гостевой спальни |
| 24 | Визуализации гостевой спальни |
| 25 | Визуализации ванной комнаты |
| 26 | Визуализации ванной комнаты |
| 27 | Визуализации ванной комнаты |
| 28 | Визуализации туалета |
| 29 | Визуализации туалета |
| 30 | Визуализации туалета |
| 32 | Обмерный план |
| 33 | План демонтажа |
| 34 | План монтажа |
| 35 | План монтажа потолков |
| 36 | Архитектурный план |
| 37 | План расстановки мебели |
| 38 | План разводки воды |

| Ведомость рабочих чертежей | |
|----------------------------|---|
| Номер листа | Имя листа |
| 39 | План разводки воды (Фрагмент) |
| 40 | План-схема теплых полов и приборов отопительной системы |
| 41 | План установки кондиционеров |
| 42 | План расположения розеток и выключателей |
| 43 | Спецификация розеток |
| 44 | План расстановки элементов освещения |
| 45 | План управления группами освещения |
| 46 | План маркировки дверных проемов |
| 47 | План напольных покрытий |
| 48 | План отделки стен |
| 49 | План отделки потолков |
| 50 | Ведомость отделки |
| 51 | Спецификации материалов |
| 52 | Спецификации материалов |
| 53 | План разверток |
| 54 | Развертки коридора |
| 55 | Развертки коридора 2 |
| 56 | Развертки гостевой комнаты |
| 57 | Развертки гостевой комнаты |
| 58 | Развертки спальни |
| 59 | Развертки гостиной |
| 60 | Развертки гостиной |
| 61 | Развертки кухни |
| 62 | Развертки кухни 2 |
| 63 | Развертки туалета |
| 64 | Развертки ванной |
| 65 | Развертки балкона |
| 66 | Развертки балкона |

| | | | | | | Дизайн-проект интерьера | | | |
|----------|---------|----------|--------|---------|------|------------------------------------|--------|------|--------|
| | | | | | | | | | |
| Изм. | Кол.уч. | Лист | № док. | Подпись | Дата | | | | |
| ГАП | | | | | | Адрес: г. Тольятти, ул. Спортивная | Стадия | Лист | Листов |
| Дизайнер | | А. Редко | | | | | ЭП | 01 | 66 |
| | | | | | | Ведомость рабочих чертежей | | | |
| | | | | | | | | | |

Пояснительная записка к дизайн-проекту квартиры.

Планировочное решение предусматривает работу с пространством зон(квартир) разной площади в единое жилое пространство с последующим изменением расстановки стен без затрагивания несущих конструкций и капитальных частей помещения.

В проекте предусмотрено несколько основных стилистических особенностей, в частности:

1.Кухня-гостиная, данное помещение формируется после частичного демонтажа не несущих перегородок и формируется посредством раззонирования пространства. Стилистика помещения неоклассика

2.Гостевая комната предусмотрена для полноценного проживания а так же для занятия хобби. Из пожеланий заказчика предусмотреть зоны хранения и зону для работы. Стилистика базовый прованс.

3.Санузел, ванна, данное помещение осталось неизменным в силу того что обладает необходимым пространством для размещения стиральной зоны, умывальной частью, встроенным санузлом с нишами и отдельнстоящей ванной. Стилистика неоклассика с этническими деталями.

4.Зона прихожей и проходная область выполнены в общей стилистике с квартирой с отдельными акцентными частями в виде вставок на потолке балок из пенополиуретана. Так же в своем наборе имеет по желанию заказчиков мебель для хранения обуви и шкаф для верхней одежды. Стилистика неоклассика.

5. Спальня хозяев представляет собой изолированную зону с обязательным расположением в ней шкафа купе, двухспальной кровати, ТВ зона не является обязательной но возможной к рассмотрению. Особенностью данного помещения является потолок отделанный ламинатной доской и тремя различными вариантами освещения.

6.Гостевая комната выполнена в стилистике этно из повествований книги Ведьмак. Газовое оборудование скрыто в мебельных частях что в свою очередь создает целостность и законченность помещения. Особенность данной зоны в отделке стены сеткой типа рабца.

Стилистика помещения неоклассика-минимализм-этно

| | | | | | | Дизайн-проект интерьера | | | |
|----------|---------|----------|--------|---------|------|------------------------------------|--------|------|--------|
| | | | | | | | | | |
| | | | | | | | | | |
| Изм. | Кол.уч. | Лист | № док. | Подпись | Дата | | | | |
| ГАП | | | | | | Адрес: г. Тольятти, ул. Спортивная | Стадия | Лист | Листов |
| Дизайнер | | А. Редко | | | | | ЭП | 1 | 66 |
| | | | | | | Пояснительная записка | | | |
| | | | | | | | | | |



| | | | | | | Дизайн-проект интерьера | | | |
|-------------------|---------|------|--------|---------|------|------------------------------------|--------|------|--------|
| | | | | | | | | | |
| Изм. | Кол.уч. | Лист | № док. | Подпись | Дата | | | | |
| ГАП | | | | | | Адрес: г. Тольятти, ул. Спортивная | Стадия | Лист | Листов |
| Дизайнер А. Редко | | | | | | | ЭП | 11 | 66 |
| | | | | | | Визуализации кухни | | | |
| | | | | | | | | | |
| | | | | | | | | | |



| | | | | | | Дизайн-проект интерьера | | | |
|----------|---------|------|--------|---------|------|------------------------------------|--------|------|--------|
| | | | | | | | | | |
| Изм. | Кол.уч. | Лист | № док. | Подпись | Дата | | | | |
| ГАП | | | | | | Адрес: г. Тольятти, ул. Спортивная | Стадия | Лист | Листов |
| Дизайнер | | | | | | | ЭП | 21 | 66 |
| | | | | | | Визуализации балкона-прачечной | | | |
| | | | | | | | | | |
| | | | | | | | | | |

Обмерный план
1:50

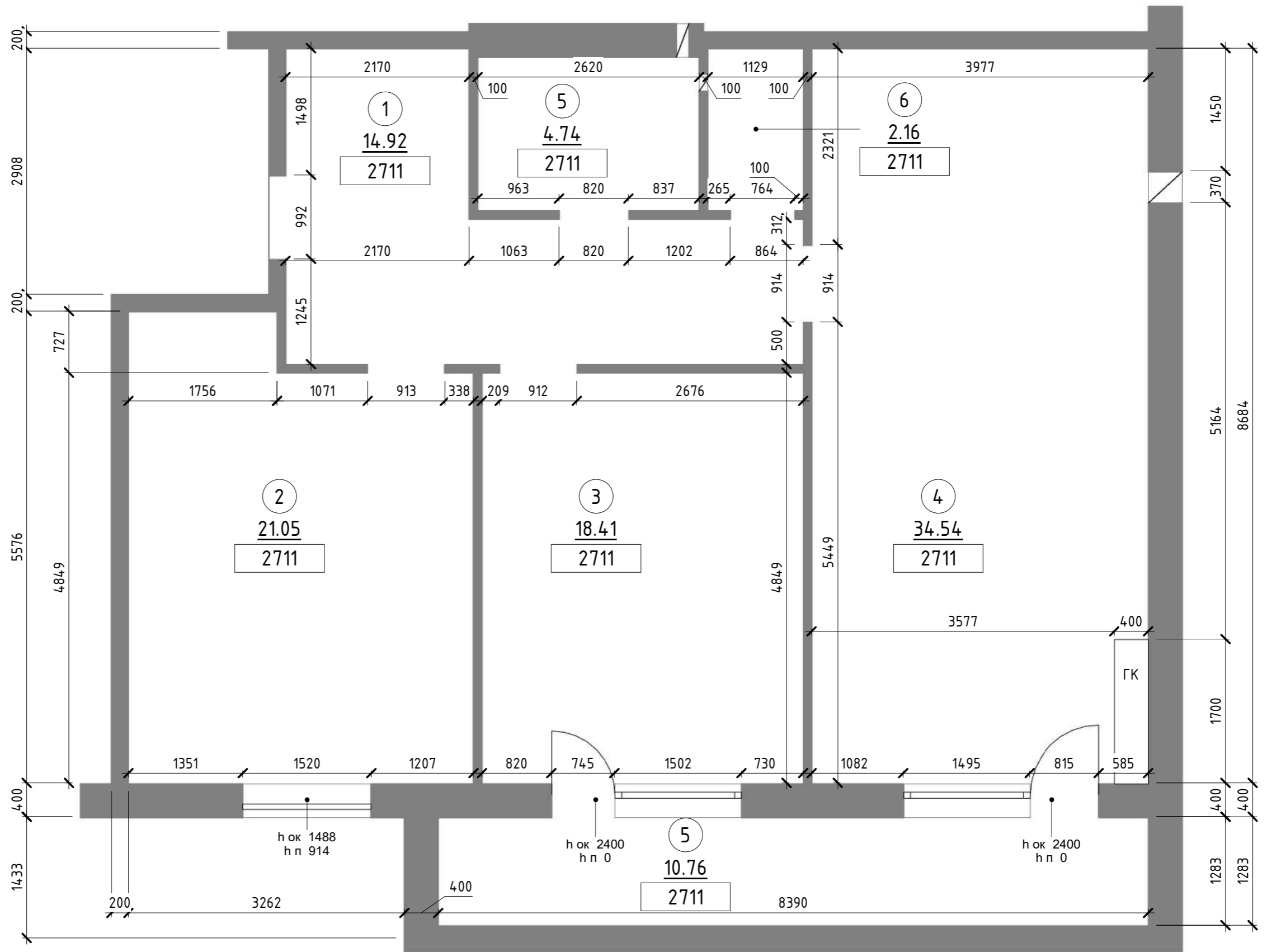

| | | | | | | | | | |
|----------|----------|------|--------|---------|------|------------------------------------|--------|------|--------|
| | | | | | | Дизайн-проект интерьера | | | |
| | | | | | | | | | |
| Изм. | Кол.уч. | Лист | № док. | Подпись | Дата | | | | |
| ГАП | | | | | | Адрес: г. Тольятти, ул. Спортивная | Стадия | Лист | Листов |
| Дизайнер | А. Редко | | | | | | ЭП | 32 | 66 |
| | | | | | | Обмерный план | | | |
| | | | | | | | | | |

План демонтажа
1:50

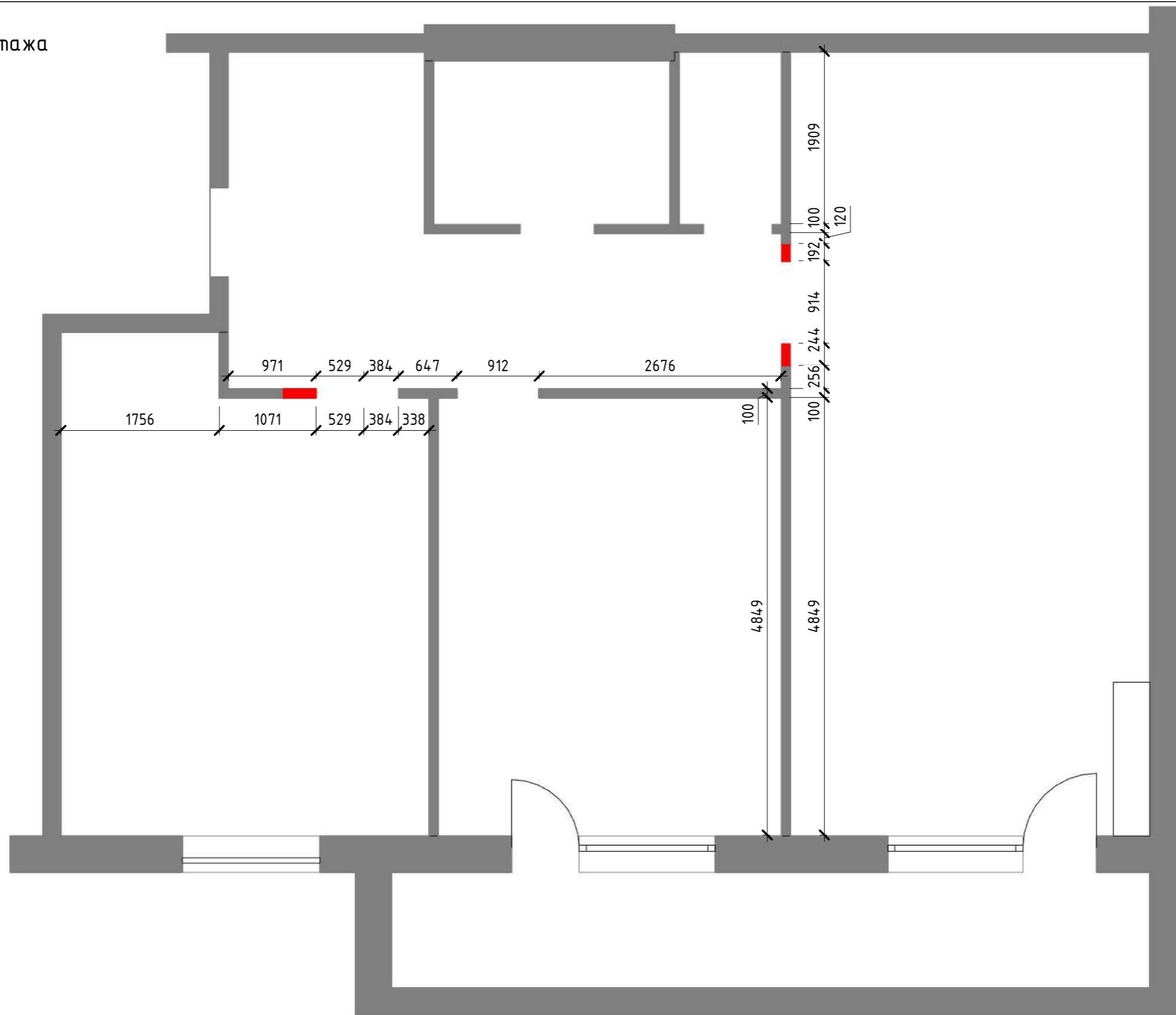

Условные обозначения

- Демонтаж
- Монтаж

| | | | | | | | | |
|----------|---------|------|--------|---------|------|------------------------------------|----|----|
| | | | | | | Дизайн-проект интерьера | | |
| | | | | | | | | |
| | | | | | | | | |
| | | | | | | | | |
| Изм. | Кол.уч. | Лист | № док. | Подпись | Дата | | | |
| ГАП | | | | | | | | |
| Дизайнер | | | | | | А. Редко | | |
| | | | | | | Адрес: г. Тольятти, ул. Спортивная | | |
| | | | | | | ЭП | 33 | 66 |
| | | | | | | План демонтажа | | |
| | | | | | | | | |

План монтажа
1:50

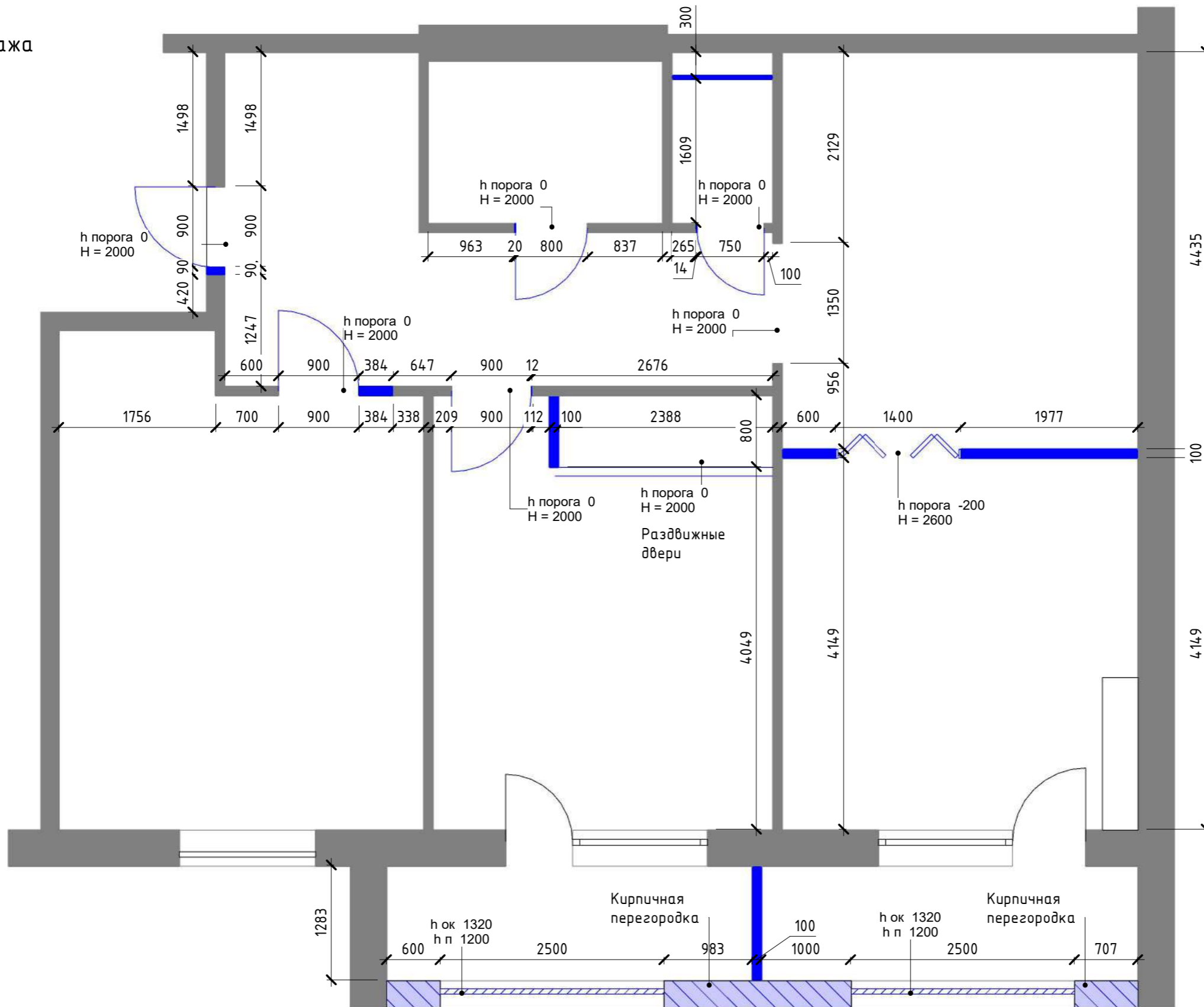

Условные обозначения

- Демонтаж
- Монтаж





| | | | | | | | | |
|----------|---------|----------|--------|---------|------|------------------------------------|------|--------|
| | | | | | | Дизайн-проект интерьера | | |
| | | | | | | | | |
| Изм. | Кол.уч. | Лист | № док. | Подпись | Дата | | | |
| ГАП | | | | | | | | |
| Дизайнер | | А. Редко | | | | Адрес: г. Тольятти, ул. Спортивная | | |
| | | | | | | Стадия | Лист | Листов |
| | | | | | | ЭП | 34 | 66 |
| | | | | | | План монтажа | | |

План монтажа потолков
1:50



Деревянные балки, 100x100

Условные обозначения

-  Потолок ГКЛ, белый RAL 9010
-  Потолок натяжной матовый, белый RAL 9010
-  Потолочная балка деревянная, покраска белый RAL 9010
-  Потолок базовый шлифованный с покраской

| | | | | | | | | |
|----------|----------|------|--------|---------|------|------------------------------------|------------|--------------|
| | | | | | | Дизайн-проект интерьера | | |
| | | | | | | | | |
| Изм. | Кол.уч. | Лист | № док. | Подпись | Дата | | | |
| ГАП | | | | | | | | |
| Дизайнер | А. Редко | | | | | Адрес: г. Тольятти, ул. Спортивная | | |
| | | | | | | ЭП | Лист 35 | Листов 66 |
| | | | | | | План монтажа потолков | | |

Архитектурный план
1:50

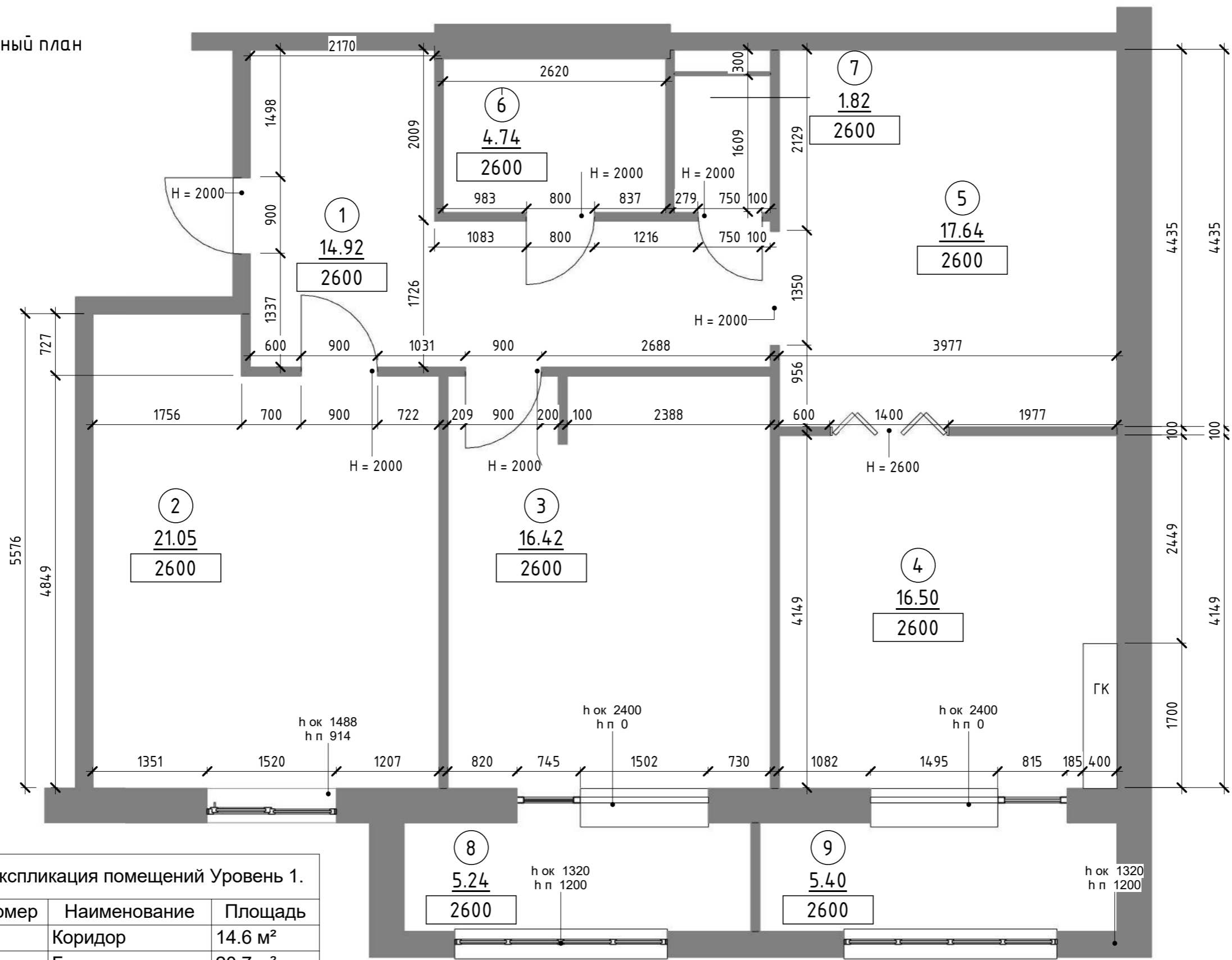

| Экспликация помещений Уровень 1. | | |
|----------------------------------|--------------|----------------------|
| Номер | Наименование | Площадь |
| 1 | Коридор | 14.6 м ² |
| 2 | Гостевая | 20.7 м ² |
| 3 | Спальня | 16.2 м ² |
| 4 | Гостиная | 16.2 м ² |
| 5 | Кухня | 17.5 м ² |
| 6 | Ванная | 4.7 м ² |
| 7 | Туалет | 1.8 м ² |
| 8 | Балкон 1 | 5 м ² |
| 9 | Балкон 2 | 5.2 м ² |
| Площадь | | 101.8 м ² |



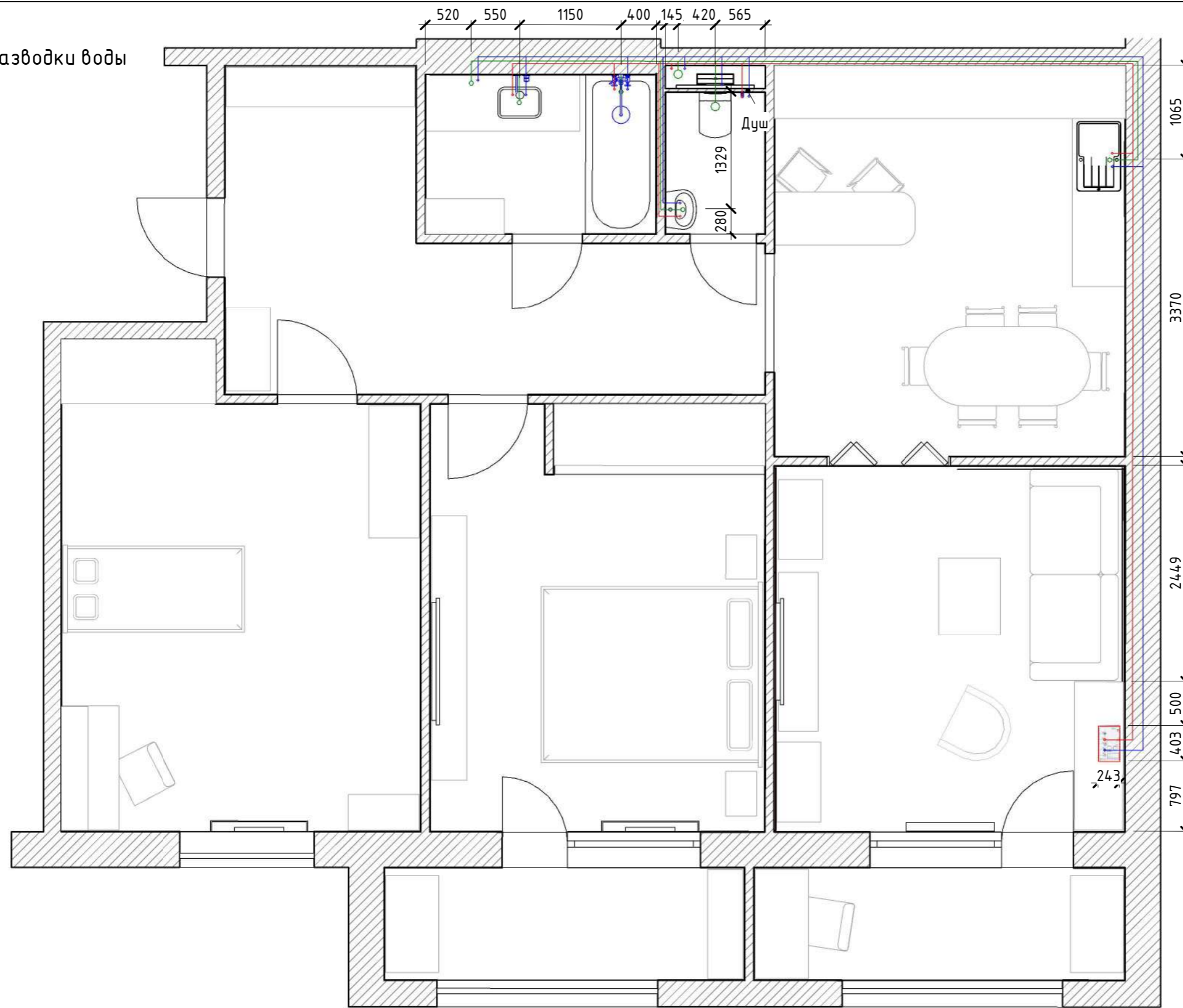

Примечание:
1. Все размеры уточнить после перепланировки

| Изм. | | | | | | Дизайн-проект интерьера | | | |
|--------------------|----------|------|--------|---------|------|------------------------------------|--------|------|--------|
| Изм. | Кол.уч. | Лист | № док. | Подпись | Дата | | | | |
| ГАП | | | | | | Адрес: г. Тольятти, ул. Спортивная | Стадия | Лист | Листов |
| Дизайнер | А. Редко | | | | | | ЭП | 36 | 66 |
| Архитектурный план | | | | | | | | | |

План разводки воды
1:50



Условные обозначения

-  Вывод горячей воды d = 25 мм
-  Вывод холодной воды d = 25 мм
-  Вывод канализации d = 50 мм
-  Вывод канализации d = 100 мм

| | | | | | | Дизайн-проект интерьера | | | |
|----------|---------|----------|--------|---------|------|------------------------------------|--------|------|--------|
| Изм. | Кол.уч. | Лист | № док. | Подпись | Дата | | | | |
| ГАП | | | | | | Адрес: г. Тольятти, ул. Спортивная | Стадия | Лист | Листов |
| Дизайнер | | А. Редко | | | | | ЭП | 38 | 66 |
| | | | | | | План разводки воды | | | |

План разводки воды (Фрагмент)

1:25

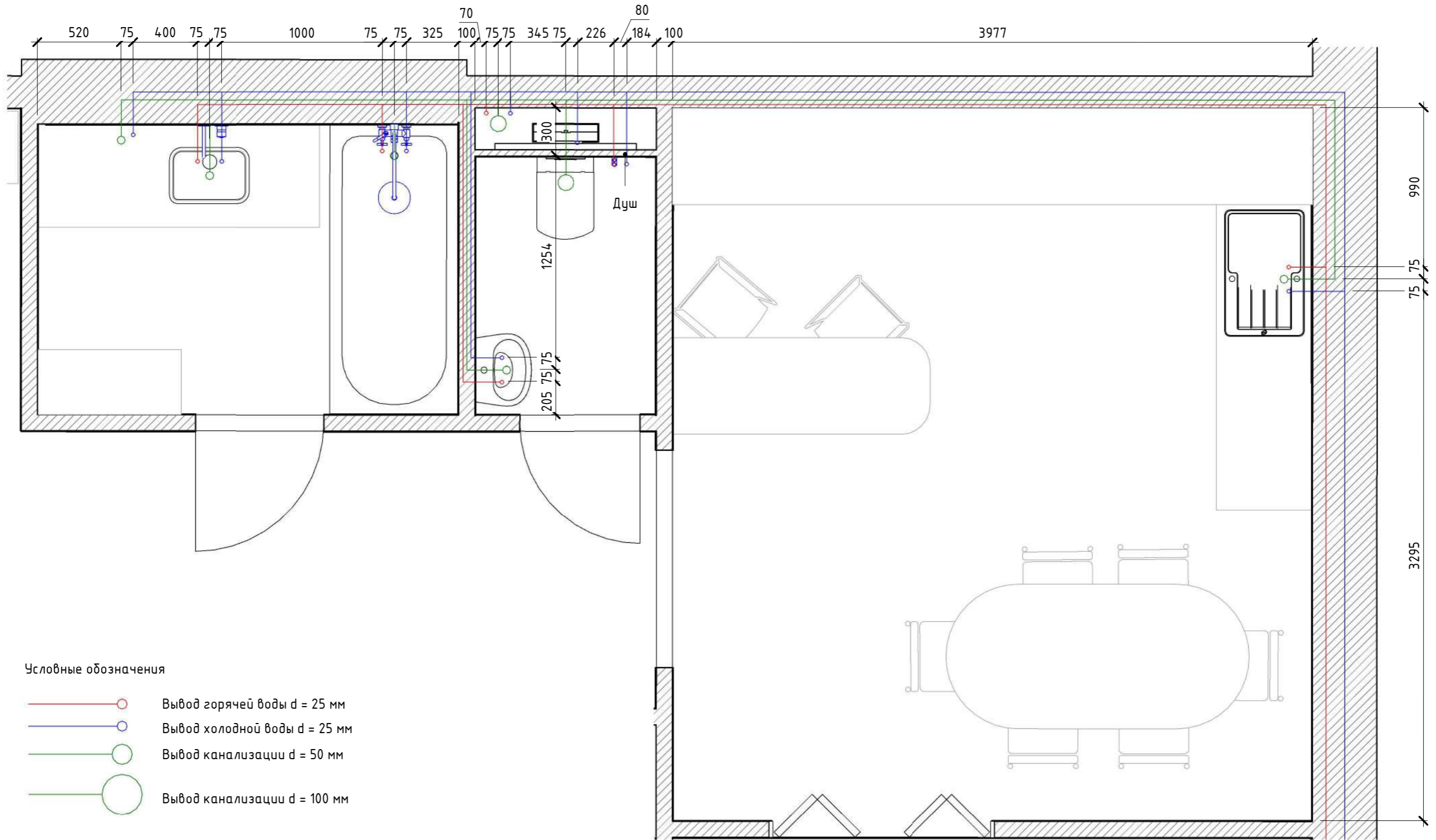

Условные обозначения

- Вывод горячей воды d = 25 мм
- Вывод холодной воды d = 25 мм
- Вывод канализации d = 50 мм
- Вывод канализации d = 100 мм

| | | | | | | Дизайн-проект интерьера | | | |
|-------------------------------|----------|------|--------|---------|------|------------------------------------|--------|------|--------|
| Изм. | Кол.уч. | Лист | № док. | Подпись | Дата | | | | |
| ГАП | | | | | | Адрес: г. Тольятти, ул. Спортивная | Стадия | Лист | Листов |
| Дизайнер | А. Редко | | | | | | ЭП | 39 | 66 |
| План разводки воды (Фрагмент) | | | | | | | | | |

План расположения радиаторов и теплых полов
1:75

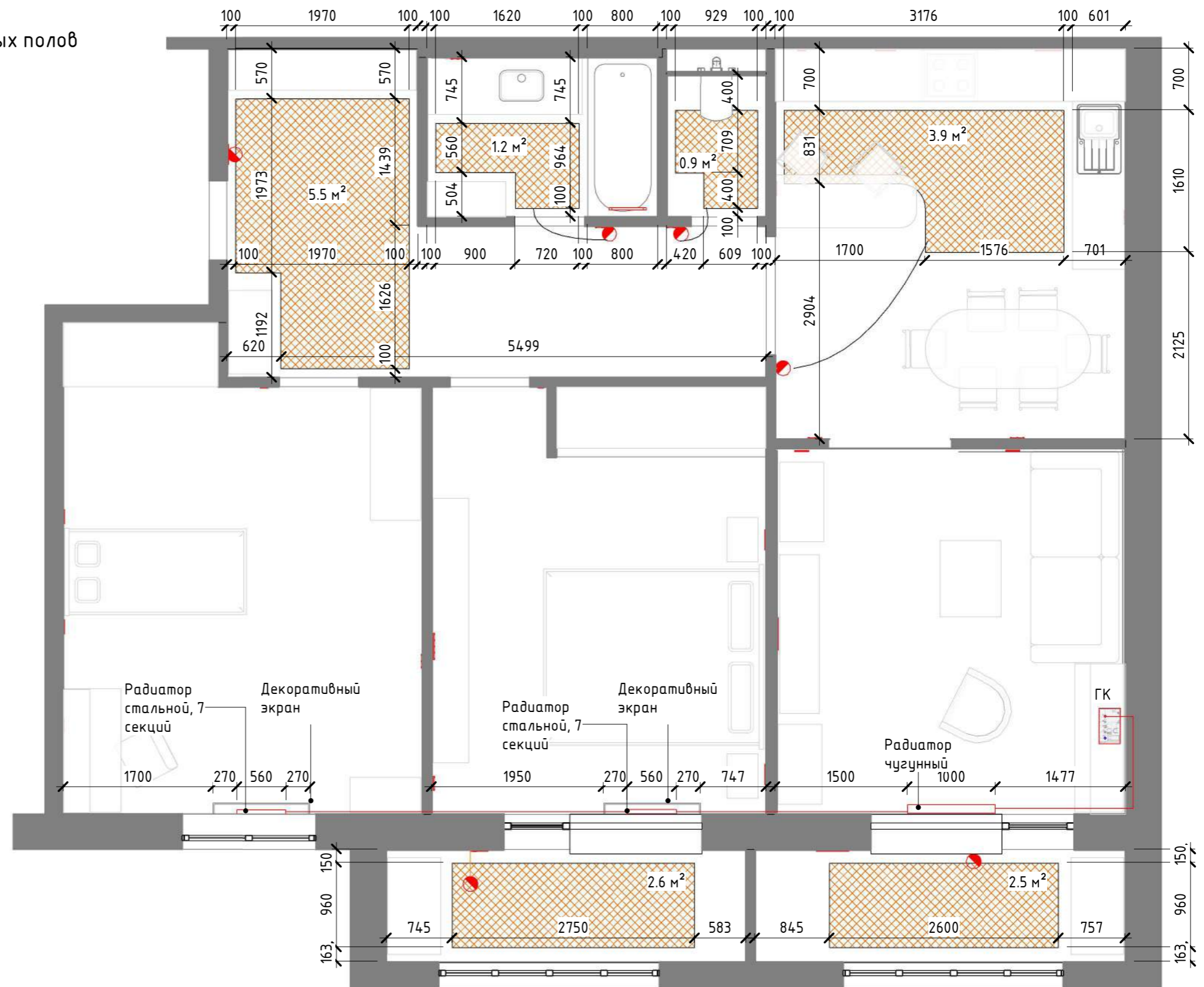

Примечания:

1. За относительную отметку 0.000 принята отметка чистого пола.
2. Термокруляторы теплого пола приобретать из единой коллекции розеток и выключателей и у устанавливать совместно в ними в рамки.
3. Смотреть совместно с Планом розеток и выключателей и Покомнатными развертками стен.

| Изм. | | | | | | Дизайн-проект интерьера | | | |
|---|---------|----------|--------|---------|------|------------------------------------|------|--------|----|
| Изм. | Кол.уч. | Лист | № док. | Подпись | Дата | Стадия | Лист | Листов | |
| ГАП | | | | | | Адрес: г. Тольятти, ул. Спортивная | ЭП | 40 | 66 |
| Дизайнер | | А. Редко | | | | | | | |
| План-схема теплых полов и приборов отопительной системы | | | | | | | | | |

План расположения кондиционеров
1:75

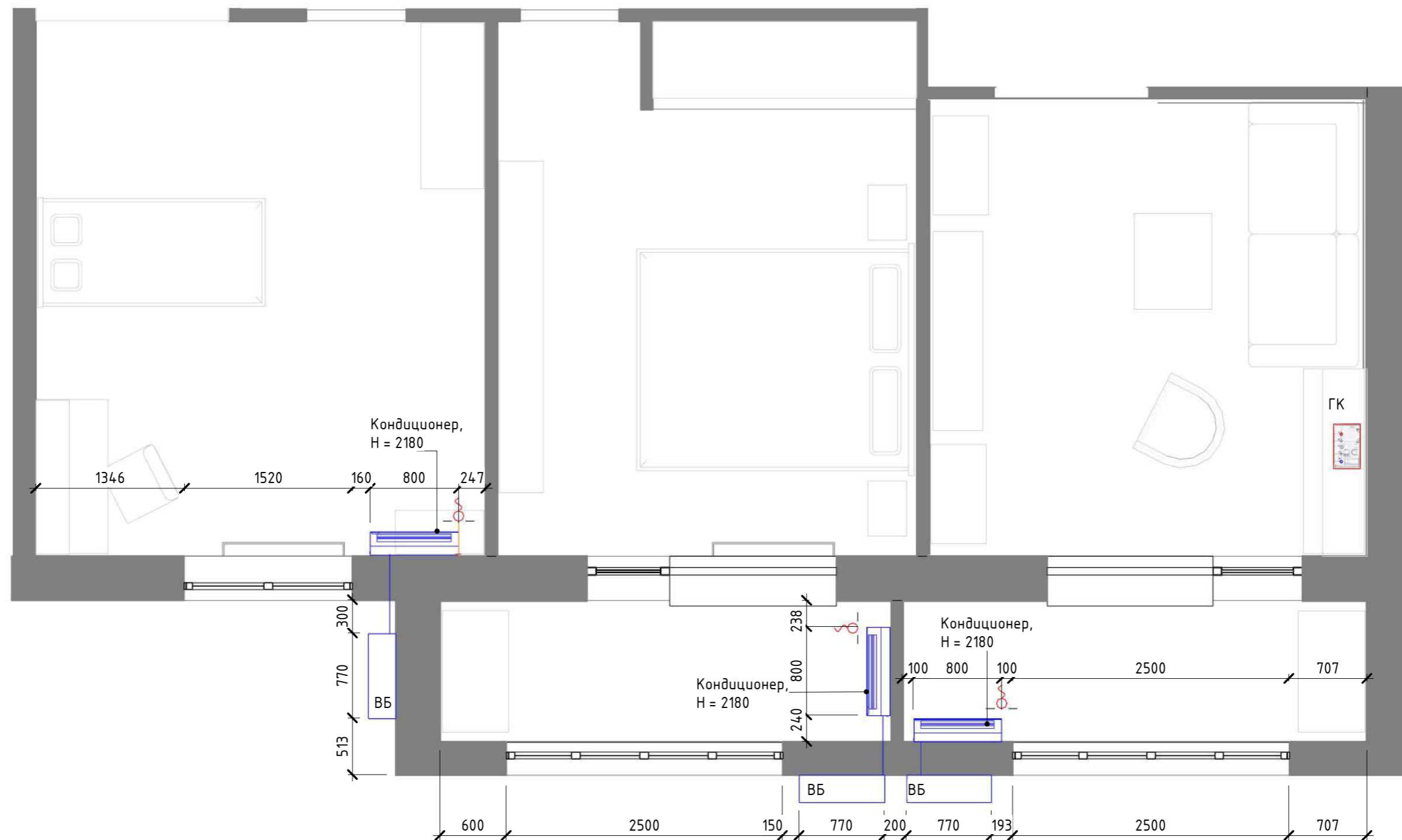









| Дизайн-проект интерьера | | | | | |
|------------------------------------|----------|------|--------|---------|------|
| Изм. | Кол.уч. | Лист | № док. | Подпись | Дата |
| ГАП | | | | | |
| Дизайнер | А. Редко | | | | |
| Адрес: г. Тольятти, ул. Спортивная | | | | | |
| Стадия | | | | | |
| Лист | | | | | |
| Листов | | | | | |
| ЭП | | | | | |
| 41 | | | | | |
| План установки кондиционеров | | | | | |

План расположения розеток и выключателей

1:50

Условные обозначения

-  Выключатель одноклавишный
-  Выключатель двухклавишный
-  Диммер поворотный
-  Розетка компьютерная 2 x RJ-45
-  Розетка TV
-  Розетка влагозащищенная IP44
-  Розетка Трехполюсная
-  Розетка 220 V

Примечания:

1. За относительную отметку 0.000 принята отметка чистого пола.
2. Привязки даны от осей оборудования.
3. Высота выключателей (кроме указанных отдельно) - 900 мм от уровня чистого пола.
4. Высота розеток (кроме указанных отдельно) - 300 мм от уровня чистого пола.

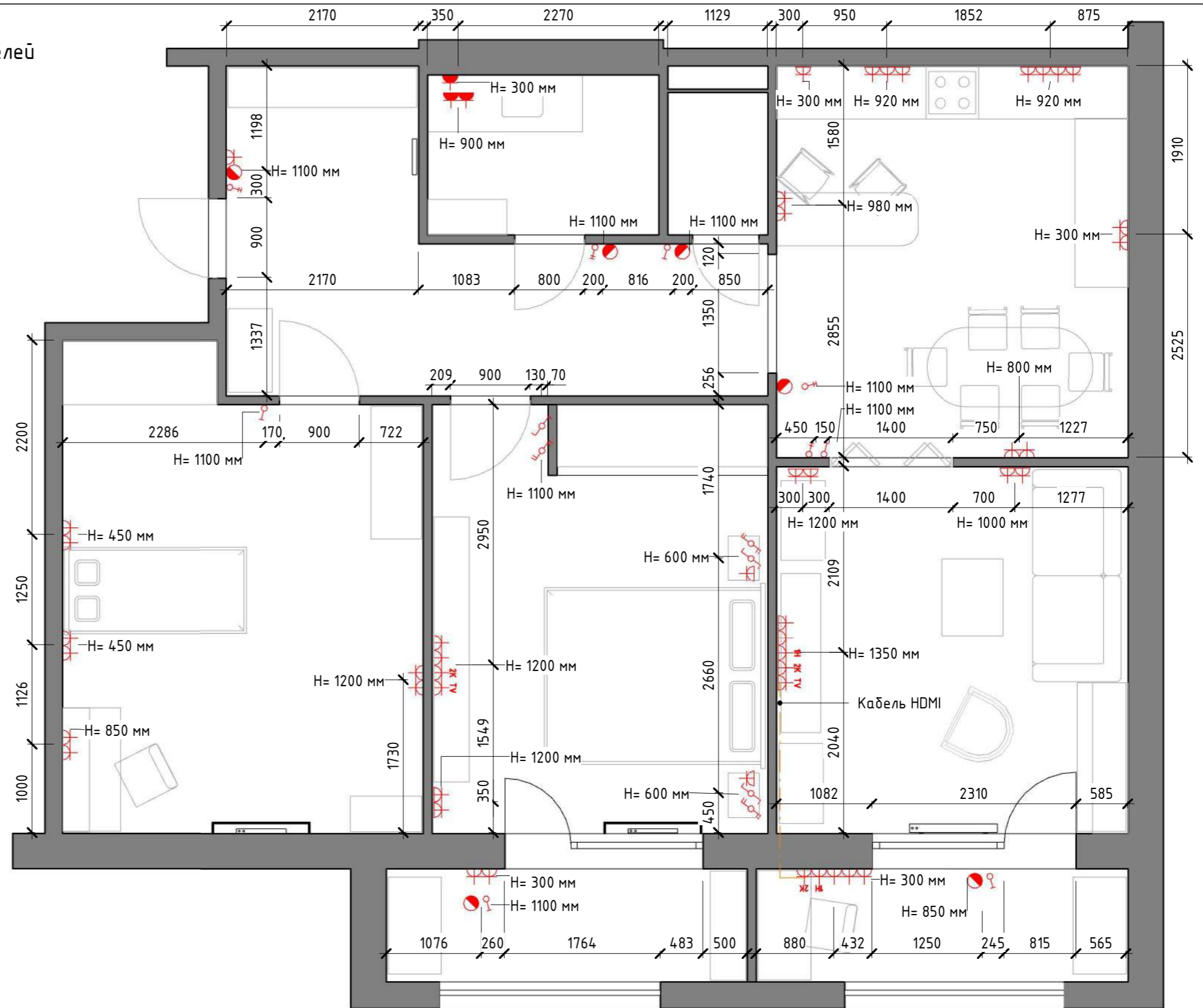

| | | | | | | | | | |
|----------|----------|------|--------|---------|------|--|----|----|--|
| | | | | | | Дизайн-проект интерьера | | | |
| | | | | | | 16.01.19 | | | |
| Изм. | Кол.уч. | Лист | № док. | Подпись | Дата | | | | |
| ГАП | | | | | | | | | |
| Дизайнер | А. Ревко | | | | | Адрес: г. Тольятти, ул. Спортивная | | | |
| | | | | | | ЭП | 42 | 66 | |
| | | | | | | План расположения розеток и выключателей | | | |

| Спецификация розеток | | |
|------------------------------|------------------|--------|
| Наименование | Описание/Артикул | Кол-во |
| Розетка 1x HDMI | | 2 |
| Розетка 220V | | 40 |
| Розетка IP44 | | 3 |
| Розетка TV | | 2 |
| Розетка компьютерная 2x RG45 | | 3 |
| Термостат теплого пола | | 6 |

| Спецификация выключателей | | |
|-----------------------------|------------------|--------|
| Наименование | Описание/Артикул | Кол-во |
| Выключатель двухклавишный | | 4 |
| Выключатель одноклавишный | | 5 |
| Переключатель двухклавишный | | 3 |
| Переключатель одноклавишный | | 3 |

| Спецификация рамок | |
|--------------------|------------|
| Наименование | Количество |
| Рамка на 1 пост | 3 |
| Рамка на 2 поста | 19 |
| Рамка на 3 поста | 4 |
| Рамка на 4 поста | 2 |
| Рамка на 5 постов | 2 |

Примечания















1. Все розетки скрытого монтажа с заземлением

| | | | | | | Дизайн-проект интерьера | | | |
|----------|----------|------|--------|---------|------|------------------------------------|--------|------|--------|
| | | | | | | | | | |
| | | | | | | | | | |
| Изм. | Кол.уч. | Лист | № док. | Подпись | Дата | | | | |
| ГАП | | | | | | Адрес: г. Тольятти, ул. Спортивная | Стадия | Лист | Листов |
| Дизайнер | А. Редко | | | | | | ЭП | 43 | 66 |
| | | | | | | Спецификация розеток | | | |
| | | | | | | | | | |

План-схема расстановки элементов освещения

1:50

Условные обозначения

-  L-1 Накладной потолочный светильник
-  L-2 Встраиваемый потолочный светильник
-  L-3 Встраиваемый потолочный светильник
-  L-4 Подвесной светильник
-  L-5 Накладной потолочный светильник
-  L-6 Люстра
-  L-7 Люстра
-  L-8 Бра
-  L-9 Люстра
-  L-10 Люстра
-  L-11 Подвесной светильник
-  L-12 Подвесной светильник
-  L-13 Подвесной светильник
-  LED подсветка

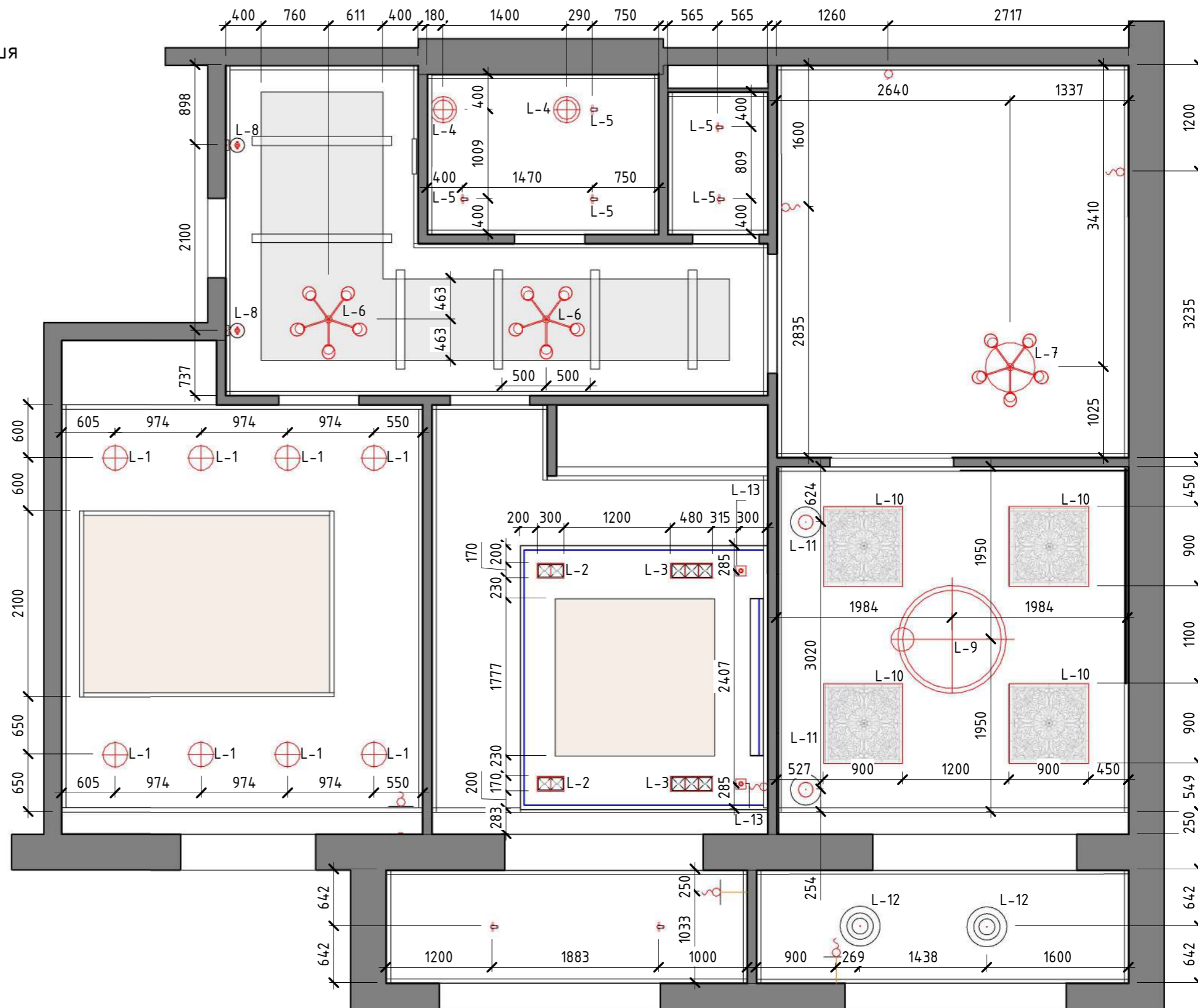

Примечания:

1. За относительную отметку 0.000 принята отметка чистого пола.
2. Привязки даны от осей оборудования.
3. Драйвера LED лент (кроме подсветки шкафов) расположить в электрическом щите. Драйвера LED лент для подсветки шкафов расположить в цоколе шкафов (кроме указанных отдельно).

Дизайн-проект интерьера

| | | | | | | | |
|--------------------------------------|----------|------|--------|---------|----------|------|--------|
| | | | | | 18.01.19 | | |
| Изм. | Кол.уч. | Лист | № док. | Подпись | Дата | | |
| ГАП | | | | | | | |
| Дизайнер | А. Редко | | | | | | |
| Адрес: г. Тольятти, ул. Спортивная | | | | | Стадия | Лист | Листов |
| План расстановки элементов освещения | | | | | ЭП | 44 | |

План заполнения дверных проемов Уровень 1
1:75

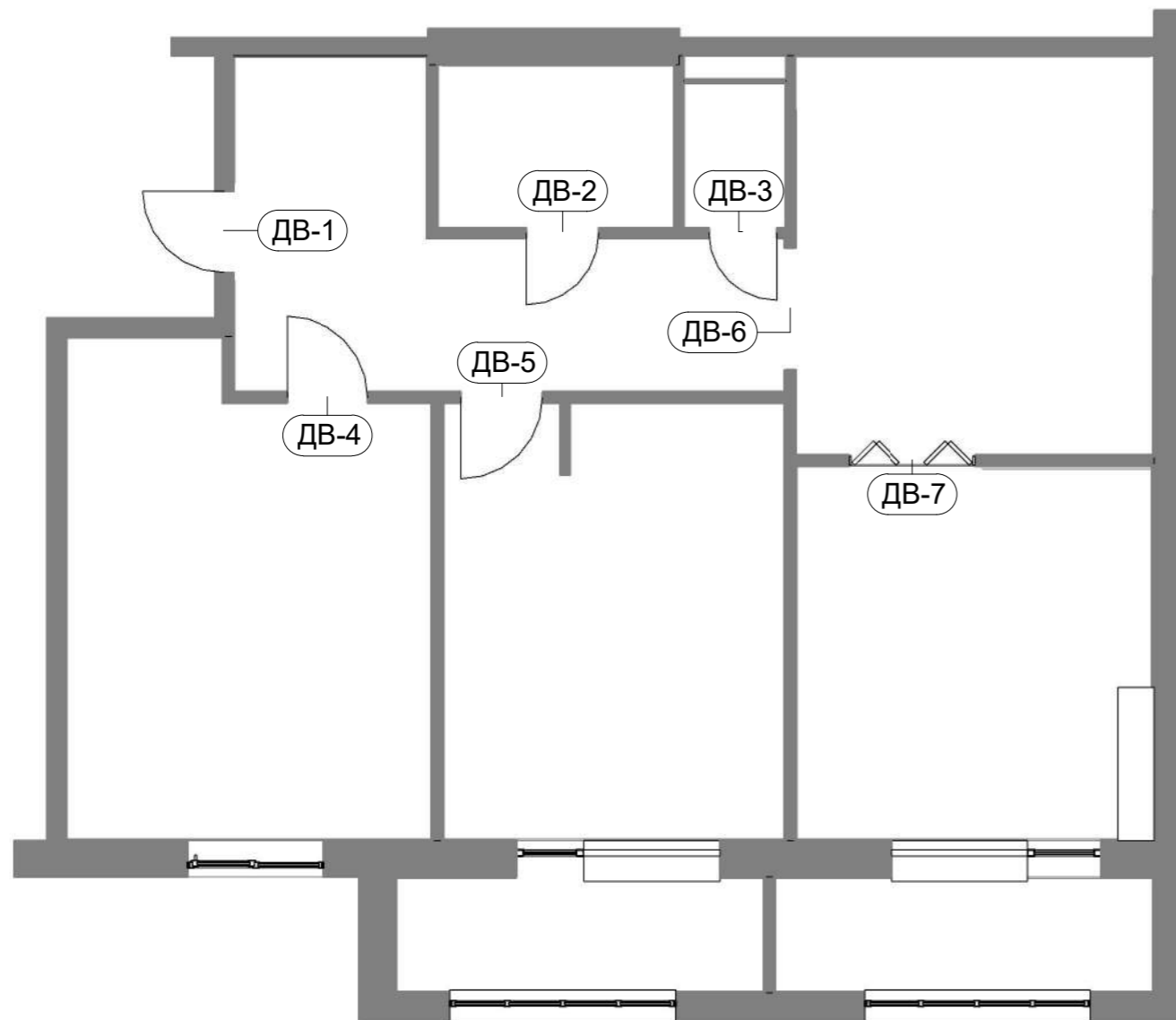

Спецификация дверей Уровень 1

| Маркировка двери | Высота | Длина | Примечание / Комментарий | Открывание | Кол-во |
|------------------|--------|-------|--|------------|--------|
| ДВ-1 | 2000 | 900 | Входная дверь с зеркалом | Правое | 1 |
| ДВ-2 | 2000 | 800 | Межкомнатная дверь со стеклом | Левое | 1 |
| ДВ-3 | 2000 | 750 | Межкомнатная дверь со стеклом | Правое | 1 |
| ДВ-4 | 2000 | 900 | Межкомнатная дверь глухая | Правое | 1 |
| ДВ-5 | 2000 | 900 | Межкомнатная дверь глухая | Левое | 1 |
| ДВ-6 | 2000 | 1350 | Проем | - | 1 |
| ДВ-7 | 2100 | 1400 | Межкомнатная дверь двупольная со стеклом | - | 1 |

Дизайн-проект интерьера

| Изм. | Кол.уч. | Лист | № док. | Подпись | Дата | Стадия | Лист | Листов | |
|----------|----------|------|--------|---------|------|------------------------------------|------|--------|----|
| ГАП | | | | | | Адрес: г. Тольятти, ул. Спортивная | ЭП | 46 | 66 |
| Дизайнер | А. Редко | | | | | | | | |
| | | | | | | План маркировки дверных проемов | | | |

План напольных покрытий
1:50

| Спецификация напольных покрытий | | |
|---------------------------------|--|---------------------|
| Марка | Материал | Площадь |
| П-1 | Ламинат Kronospan Floordreams 33 класс дуб бедрок, 1285x192 | 15.3 м ² |
| П-2 | Керамическая плитка Kemer YL – 400x400 | 29.7 м ² |
| П-3 | Плитка Gris Calacatta Mosaico Cubes Lap. 365x365 | 4.8 м ² |
| П-4 | Керамогранит Гриджио серый обрезной DL013000R , 1195x1195 Kerama Marazzi | 1.9 м ² |
| П-5 | Искусственный камень ARRECIFE LUNA 325X325, арт. 79038_Z | 1.3 м ² |
| П-6 | Паркетная доска Quick-Step Дуб Белый Промасленный 1629, 1285x192 | 39.6 м ² |
| П-7 | Керамогранит ARIANA LARIX TORTORA RT 800X200 | 10.6 м ² |

| Спецификация напольных плинтусов | | | | |
|----------------------------------|-------|-------------------|--------|------------|
| Помещ ение | Марка | Описание | Длина | Кол-во, шт |
| | ПЛ-1 | Плинтус напольный | 7.038 | 3 |
| 1 | ПЛ-1 | Плинтус напольный | 13.938 | 5 |
| 2 | ПЛ-1 | Плинтус напольный | 18.428 | 7 |
| 3 | ПЛ-1 | Плинтус напольный | 16.392 | 6 |
| 4 | ПЛ-1 | Плинтус напольный | 12.742 | 4 |
| 8 | ПЛ-1 | Плинтус напольный | 10.723 | 4 |
| 9 | ПЛ-1 | Плинтус напольный | 10.980 | 4 |

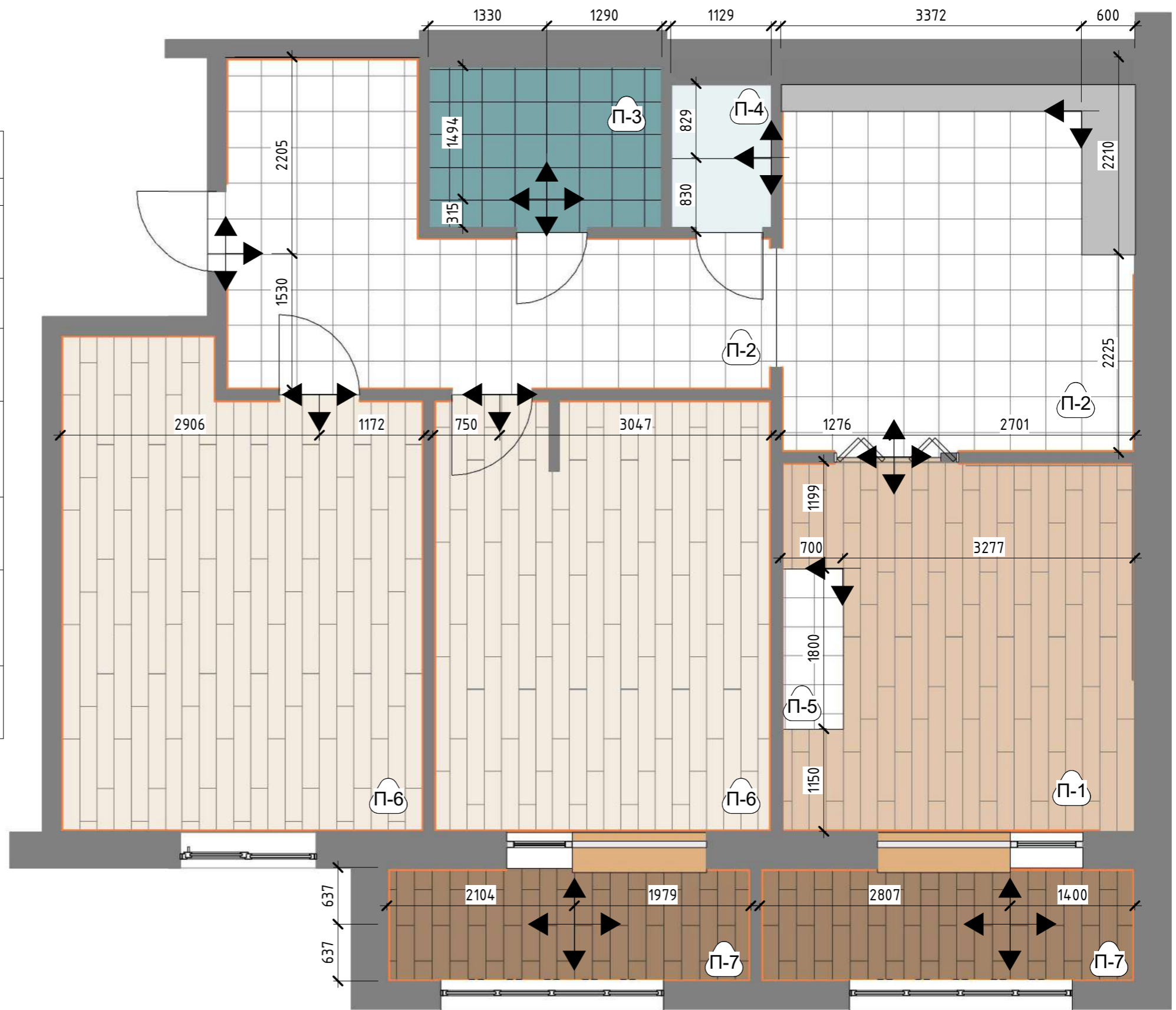

| Изм. | | | | | | Дизайн-проект интерьера | | | |
|-------------------------|----------|------|--------|---------|------|------------------------------------|------|--------|----|
| Изм. | Кол.уч. | Лист | № док. | Подпись | Дата | Стадия | Лист | Листов | |
| ГАП | | | | | | Адрес: г. Тольятти, ул. Спортивная | ЭП | 47 | 66 |
| Дизайнер | А. Редко | | | | | | | | |
| План напольных покрытий | | | | | | | | | |

План отделки стен
1:50

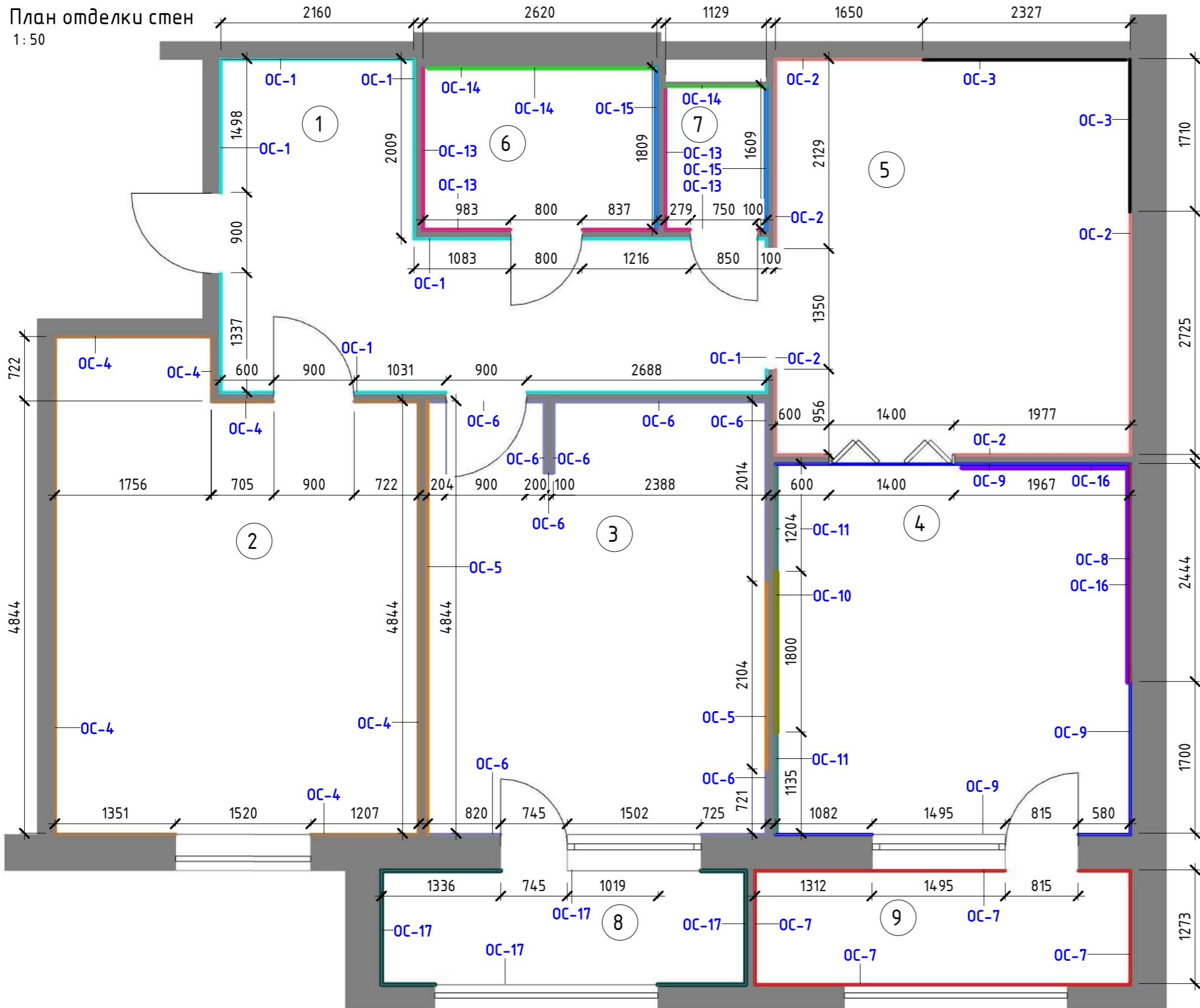





| Спецификация отделки стен | | | |
|---------------------------|-------|--|------------------------|
| | Марка | Описание | Кол-во, м ² |
| | OC-1 | Декоративная штукатурка (бежевый-голубой) | 42.2 м ² |
| | OC-2 | Обои Aura Stripes & Damasks SD36108 | 36.4 м ² |
| | OC-3 | Плитка Anticatto Color (Mix) 200x200 | 2.9 м ² |
| | OC-4 | Обои под покраску Marburg Die Patenten Vier 9235, покраска бирюзовый | 48.2 м ² |
| | OC-5 | Обои Erismann Paradise 4 3466-4 | 18.9 м ² |
| | OC-6 | Обои под покраску Marburg Die Patenten Vier 9235, покраска сиреневый | 26.5 м ² |
| | OC-7 | Лаковое покрытие (кирпичная стена) | 22.0 м ² |
| | OC-8 | Сетка рабица (d 1,6мм) яч.55x55 1,5x10м оцинкованная | 4.4 м ² |
| | OC-9 | Обои Decorì Decorì, Amore, арт. 82845 | 18.4 м ² |
| | OC-10 | Искусственный камень 1 ARRECIFE LUNA 325X325 | 4.9 м ² |
| | OC-11 | Искусственный камень 2 ARRECIFE LUNA 325X325 | 6.2 м ² |
| | OC-13 | Плитка для стен Pro Gres белая глянцевая 300x600 | 16.3 м ² |
| | OC-14 | Плитка Gris Calacatta Mosaico Cubes Lap. 365x365 | 10.0 м ² |
| | OC-15 | Керамическая плитка для стен Atlas Concorde 3D wall design, Dune White Matt, 400x800 | 9.3 м ² |
| | OC-16 | Деревянные панели с резьбой | 3.9 м ² |
| | OC-17 | Декоративная штукатурка (голубой) | 21.7 м ² |

| Дизайн-проект интерьера | | | | | | | | |
|------------------------------------|----------|------|--------|---------|------|--------|------|--------|
| Изм. | Кол.уч. | Лист | № док. | Подпись | Дата | | | |
| ГАП | | | | | | | | |
| Дизайнер | А. Редко | | | | | | | |
| Адрес: г. Тольятти, ул. Спортивная | | | | | | Стадия | Лист | Листов |
| | | | | | | ЭП | 48 | 66 |
| План отделки стен | | | | | | | | |

План отделки потолков
1:50

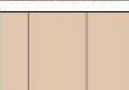

Условные обозначения

-  Потолок ГКЛ, без отделки
-  Потолок натяжной матовый, белый RAL 9010
-  Потолочная балка полиуретановая, белая
-  Потолок ГКЛ, Паркетная доска Quick-Step Дуб Белый Промасленный 1629, 1285x192
-  Потолок, покраска белый RAL 9010

Примечания:
Отметки потолков даны от уровня чистого пола.

| | | | | | | | | |
|------|----------|----------|--------|---------|------|------------------------------------|----|----|
| | | | | | | Дизайн-проект интерьера | | |
| | | | | | | | | |
| | | | | | | 16.01.19 | | |
| Изм. | Кол.уч. | Лист | № док. | Подпись | Дата | | | |
| ГАП | Дизайнер | А. Редко | | | | Адрес: г. Тольятти, ул. Спортивная | | |
| | | | | | | | | |
| | | | | | | ЭП | 49 | 66 |
| | | | | | | План отделки потолков | | |

| Спецификация отделки стен | | | | |
|---------------------------|-------------|--|---------------------|------------|
| Марка | Изображение | Описание | Кол-во, м2 | Помещение |
| ОС-1 | | Декоративная штукатурка (бежевый-голубой) | 42.2 м ² | 1 Коридор |
| ОС-2 | | Обои Aura Stripes & Damasks SD36108 | 36.4 м ² | 5 Кухня |
| ОС-3 | | Плитка Anticatto Color (Mix) 200x200 | 2.9 м ² | 5 Кухня |
| ОС-4 | | Обои под покраску Marburg Die Patenten Vier 9235, покраска бирюзовый | 48.2 м ² | 2 Гостиная |
| ОС-5 | | Обои Erismann Paradise 4 3466-4 | 18.9 м ² | 3 Спальня |
| ОС-6 | | Обои под покраску Marburg Die Patenten Vier 9235, покраска сиреневый | 26.5 м ² | 3 Спальня |
| ОС-7 | | Лаковое покрытие (кирпичная стена) | 22.0 м ² | 9 Балкон |
| ОС-8 | | Сетка рабица (d 1,6мм) яч.55x55 1,5x10м оцинкованная | 4.4 м ² | 4 Гостиная |

| Спецификация отделки стен | | | | |
|---------------------------|-------------|--|---------------------|------------|
| Марка | Изображение | Описание | Кол-во, м2 | Помещение |
| ОС-9 | | Обои Decorì Decorì, Amore, арт. 82845 | 18.4 м ² | 4 Гостиная |
| ОС-10 | | Искусственный камень 1 ARRECIFE LUNA 325X325 | 4.9 м ² | 4 Гостиная |
| ОС-11 | | Искусственный камень 2 ARRECIFE LUNA 325X325 | 6.2 м ² | 4 Гостиная |
| ОС-13 | | Плитка для стен Pro Gres белая глянцевая 300x600 | 10.4 м ² | 6 Ванная |
| ОС-13 | | Плитка для стен Pro Gres белая глянцевая 300x600 | 5.9 м ² | 7 Туалет |
| ОС-14 | | Плитка Gris Calacatta Mosaico Cubes Lap. 365x365 | 7.0 м ² | 6 Ванная |

| Спецификация отделки стен | | | | |
|---------------------------|-------------|--|---------------------|------------|
| Марка | Изображение | Описание | Кол-во, м2 | Помещение |
| ОС-14 | | Плитка Gris Calacatta Mosaico Cubes Lap. 365x365 | 3.1 м ² | 7 Туалет |
| ОС-15 | | Керамическая плитка для стен Atlas Concorde 3D wall design, Dune White Matt, 400x800 | 4.9 м ² | 6 Ванная |
| ОС-15 | | Керамическая плитка для стен Atlas Concorde 3D wall design, Dune White Matt, 400x800 | 4.4 м ² | 7 Туалет |
| ОС-16 | | Деревянные панели с резьбой | 3.9 м ² | 4 Гостиная |
| ОС-17 | | Декоративная штукатурка (голубой) | 21.7 м ² | 8 Балкон |

| | | | | | | Дизайн-проект интерьера | | | |
|----------|---------|----------|--------|---------|------|------------------------------------|--------|------|--------|
| Изм. | Кол.уч. | Лист | № док. | Подпись | Дата | | | | |
| ГАП | | | | | | Адрес: г. Тольятти, ул. Спортивная | Стадия | Лист | Листов |
| Дизайнер | | А. Редко | | | | | ЭП | 51 | 66 |
| | | | | | | Спецификации материалов | | | |

| Спецификация напольных покрытий | | | |
|---------------------------------|---|--|---------------------|
| Марка | Изображени | Описание | Кол-во , м2 |
| П-1 |  | Ламинат Kronospan Floordreams 33 класс дуб бедрок, 1285x192 | 15.3 м ² |
| П-2 |  | Керамическая плитка Kemer YL – 400x400 | 29.7 м ² |
| П-3 |  | Плитка Gris Calacatta Mosaico Cubes Lap. 365x365 | 4.8 м ² |
| П-4 |  | Керамогранит Гриджио серый обрезной DL013000R , 1195x1195 Kerama Marazzi | 1.9 м ² |
| П-5 |  | Искусственный камень ARRECIFE LUNA 325X325, арт. 79038_Z | 1.3 м ² |
| П-6 |  | Паркетная доска Quick-Step Дуб Белый Промасленный 1629, 1285x192 | 39.6 м ² |
| П-7 |  | Керамогранит ARIANA LARIX TORTORA RT 800X200 | 10.6 м ² |

| Спецификация отделки потолков | | | |
|-------------------------------|---|--|---------------------|
| Тип | Изображение | Описание | Площадь |
| Тип-1 | | Потолок ГКЛ, покраска белый RAL 9010 | 40.9 м ² |
| Тип-2 |  | Паркетная доска Quick-Step Дуб Белый Промасленный 1629, 1285x192 | 9.2 м ² |
| Тип-3 | | Полиуретановые балки, белые | 0.8 м ² |
| Тип-4 |  | Деревянные рейки | 7.7 м ² |

| | | | | | | Дизайн-проект интерьера | | | |
|----------|----------|------|--------|---------|------|------------------------------------|--------|------|--------|
| | | | | | | | | | |
| Изм. | Кол.уч. | Лист | № док. | Подпись | Дата | | | | |
| ГАП | | | | | | Адрес: г. Тольятти, ул. Спортивная | Стадия | Лист | Листов |
| Дизайнер | А. Редко | | | | | | ЭП | 52 | 66 |
| | | | | | | Спецификации материалов | | | |
| | | | | | | | | | |
| | | | | | | | | | |

Развертка 54 -1
М 1: 30

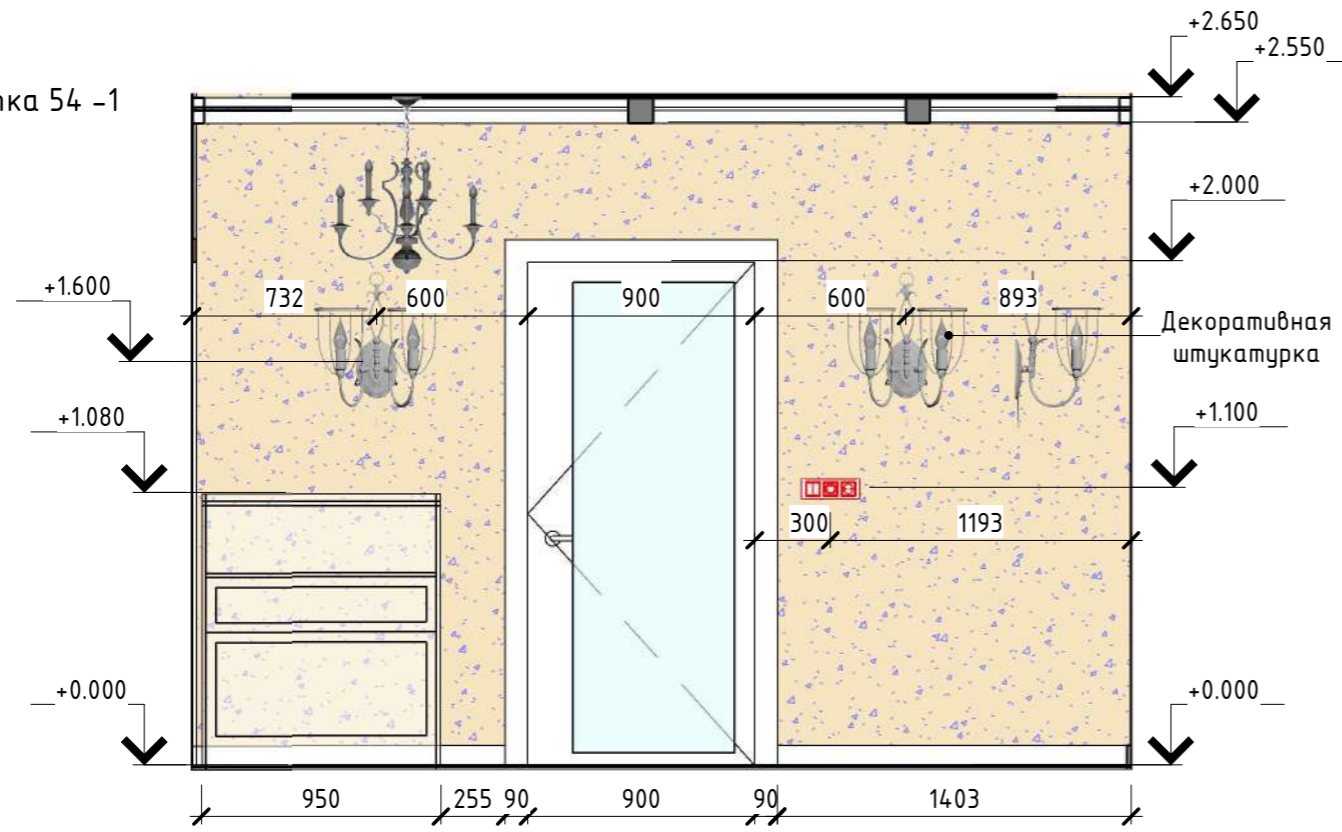

Развертка 54 -2
М 1: 30

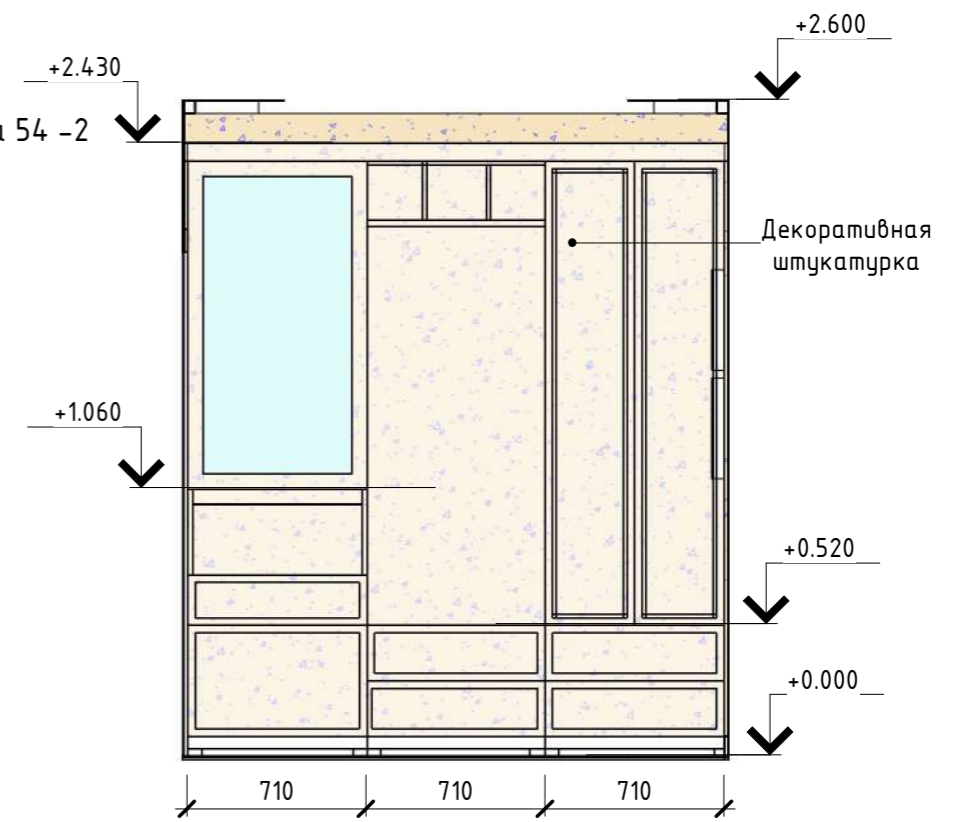

Развертка 54 -3
М 1: 30

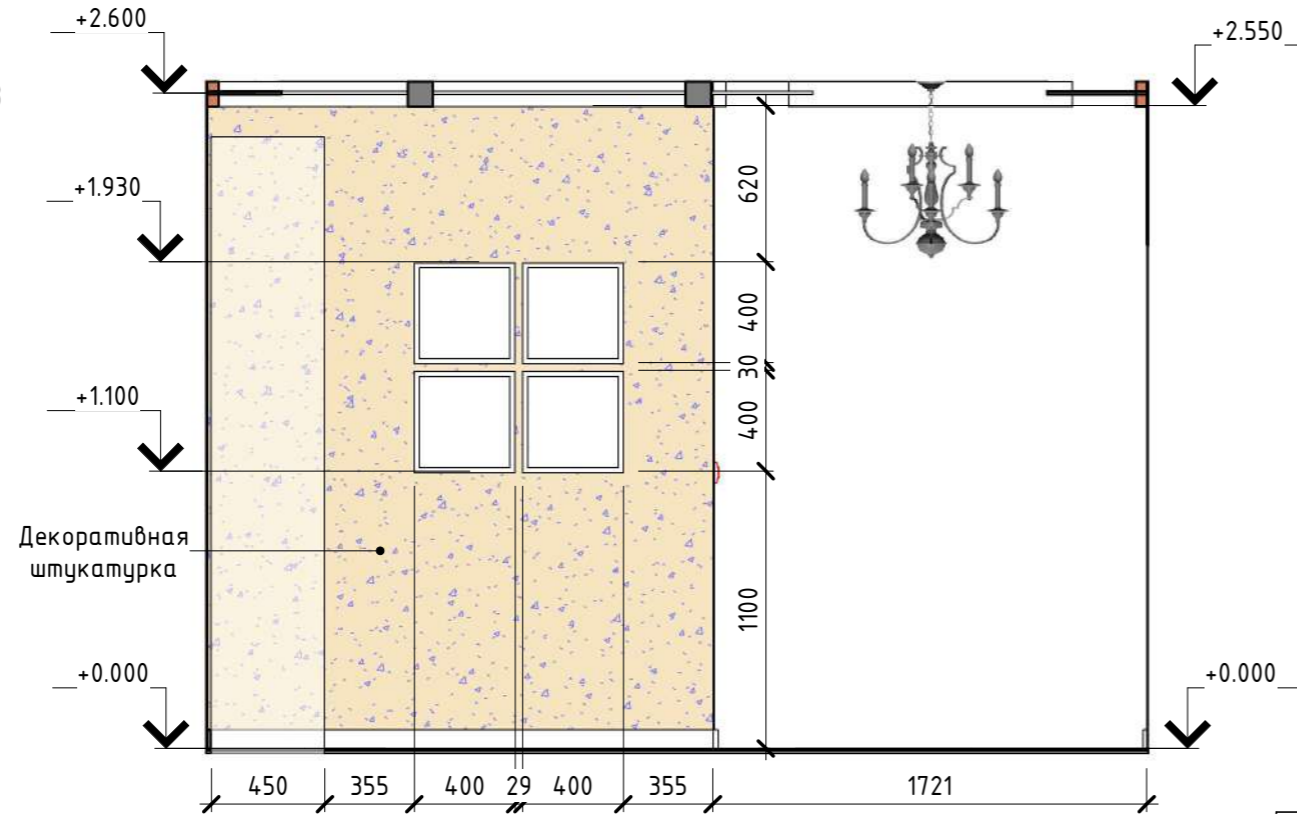

| Дизайн-проект интерьера | | | | | | | | |
|------------------------------------|----------|------|--------|---------|------|--------|------|--------|
| Изм. | Кол.уч. | Лист | № док. | Подпись | Дата | | | |
| ГАП | | | | | | | | |
| Дизайнер | А. Редко | | | | | | | |
| Адрес: г. Тольятти, ул. Спортивная | | | | | | Стадия | Лист | Листов |
| | | | | | | ЭП | 54 | 66 |
| Развертки коридора | | | | | | | | |

Развертка 55 -1
М 1 : 30

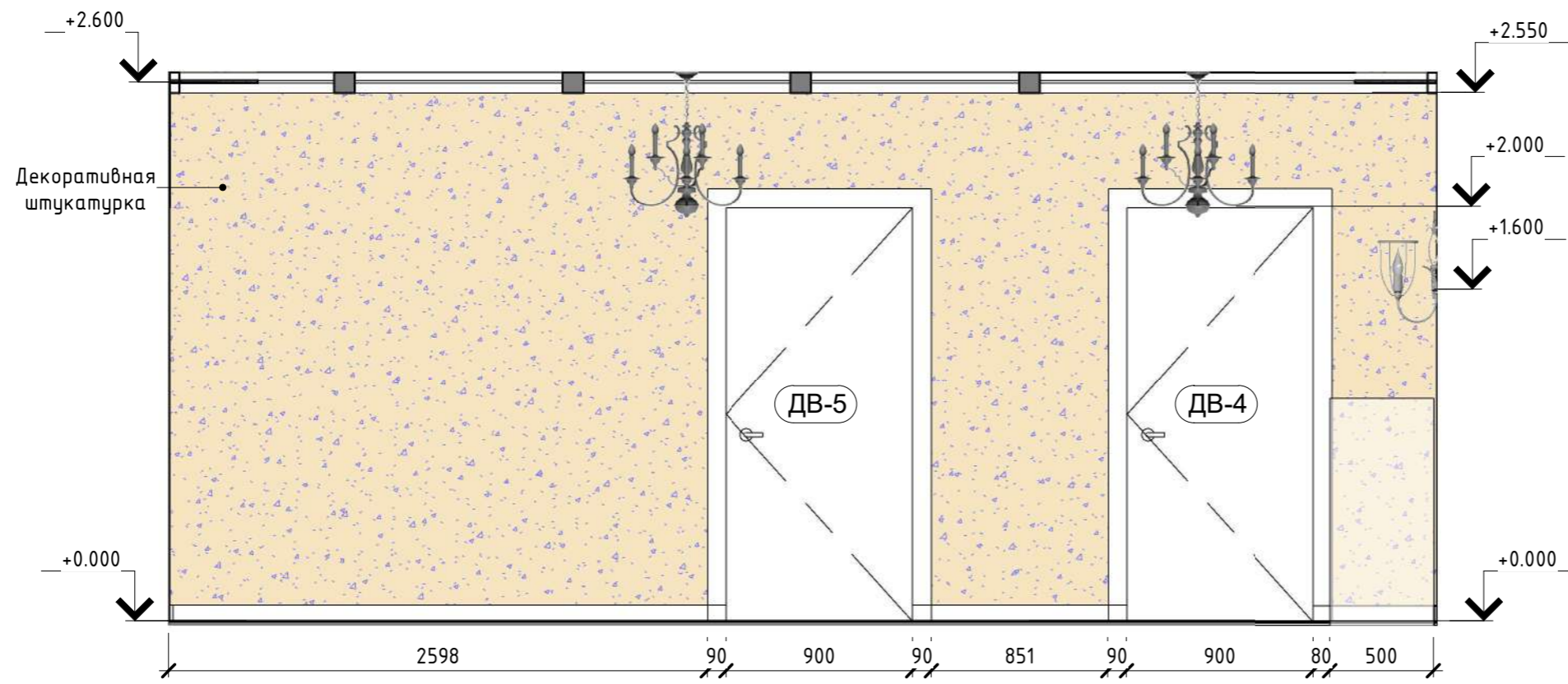

Развертка 55 -2
М 1 : 30

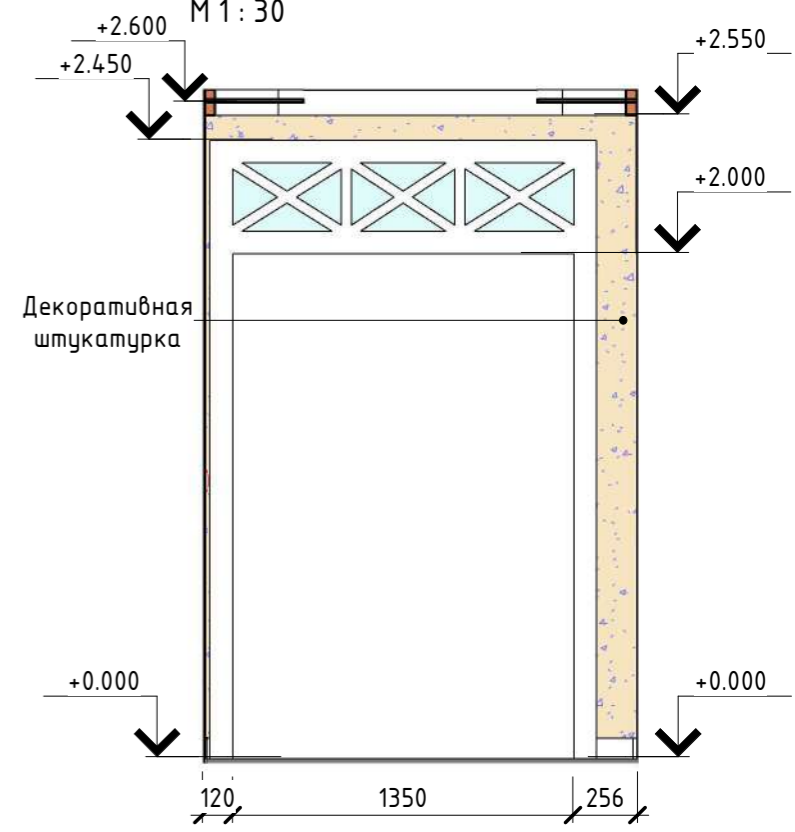

Развертка 55 -3
М 1 : 30

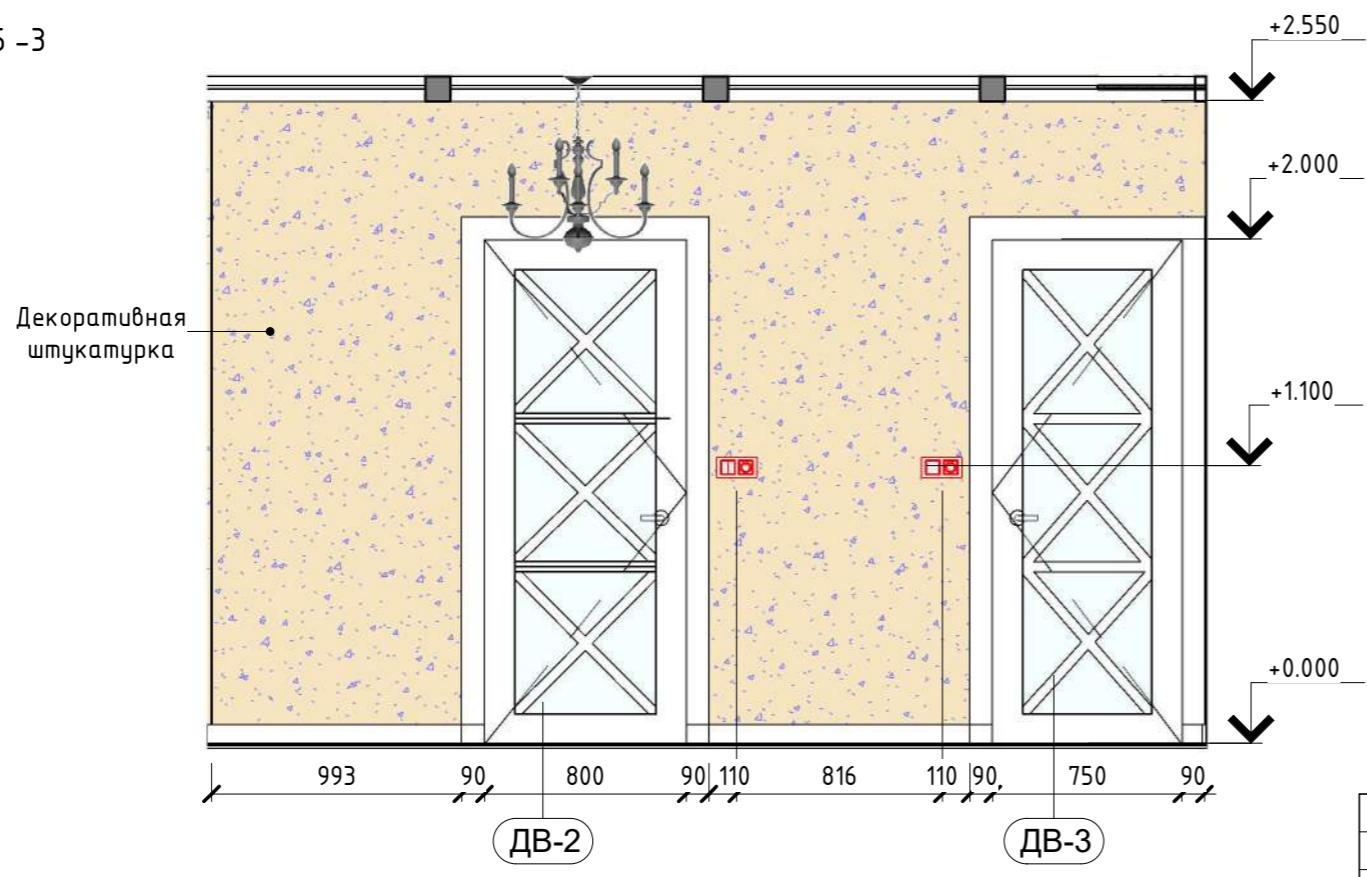

| Изм. | | | | | | Дизайн-проект интерьера | | | |
|----------|----------|------|--------|---------|------|------------------------------------|--------|------|--------|
| Изм. | Кол.уч. | Лист | № док. | Подпись | Дата | | | | |
| ГАП | | | | | | Адрес: г. Тольятти, ул. Спортивная | Стадия | Лист | Листов |
| Дизайнер | А. Ревко | | | | | | ЭП | 55 | 66 |
| | | | | | | Развертки коридора 2 | | | |

Развертка 56 -1
М 1 : 30

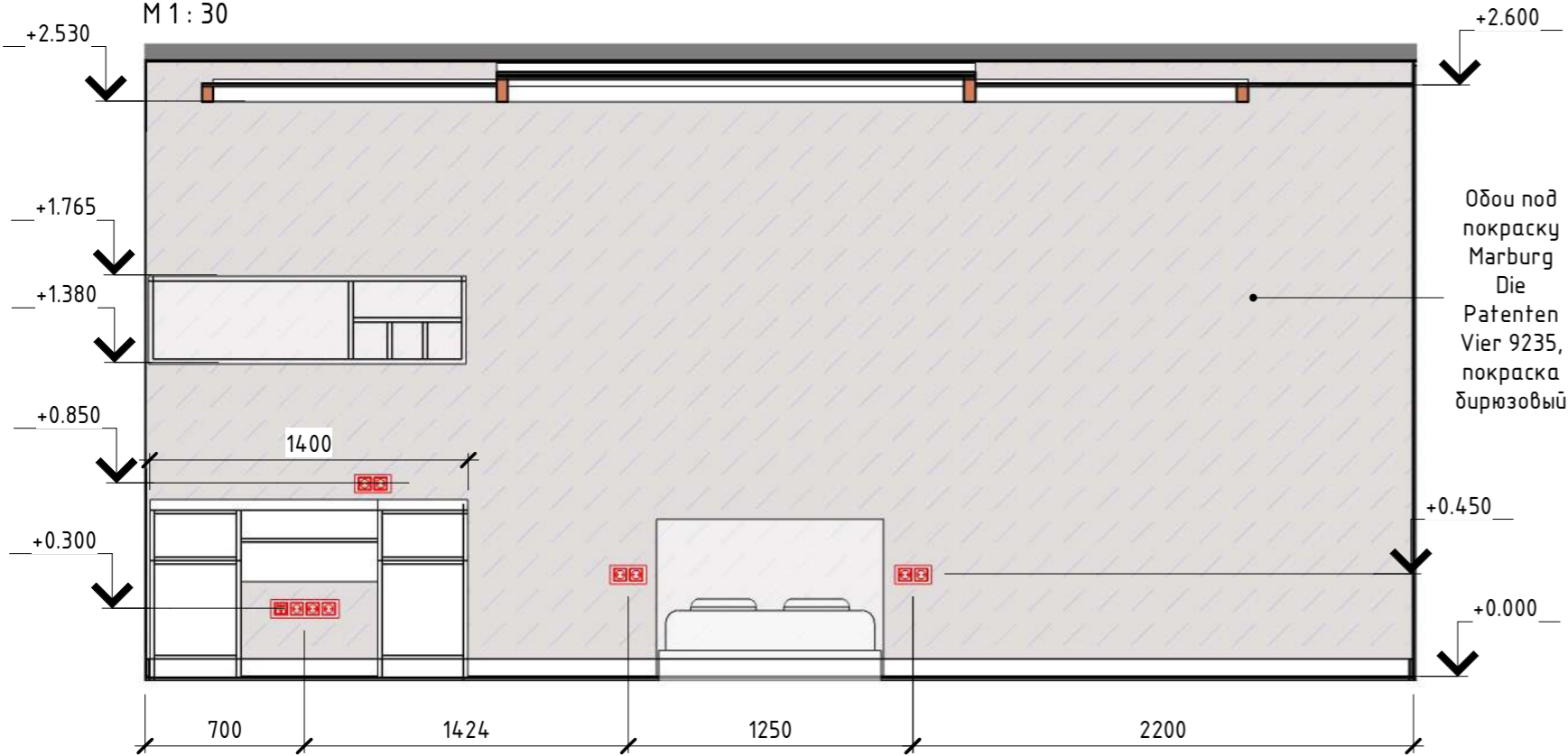

Развертка 56 -2
М 1 : 30

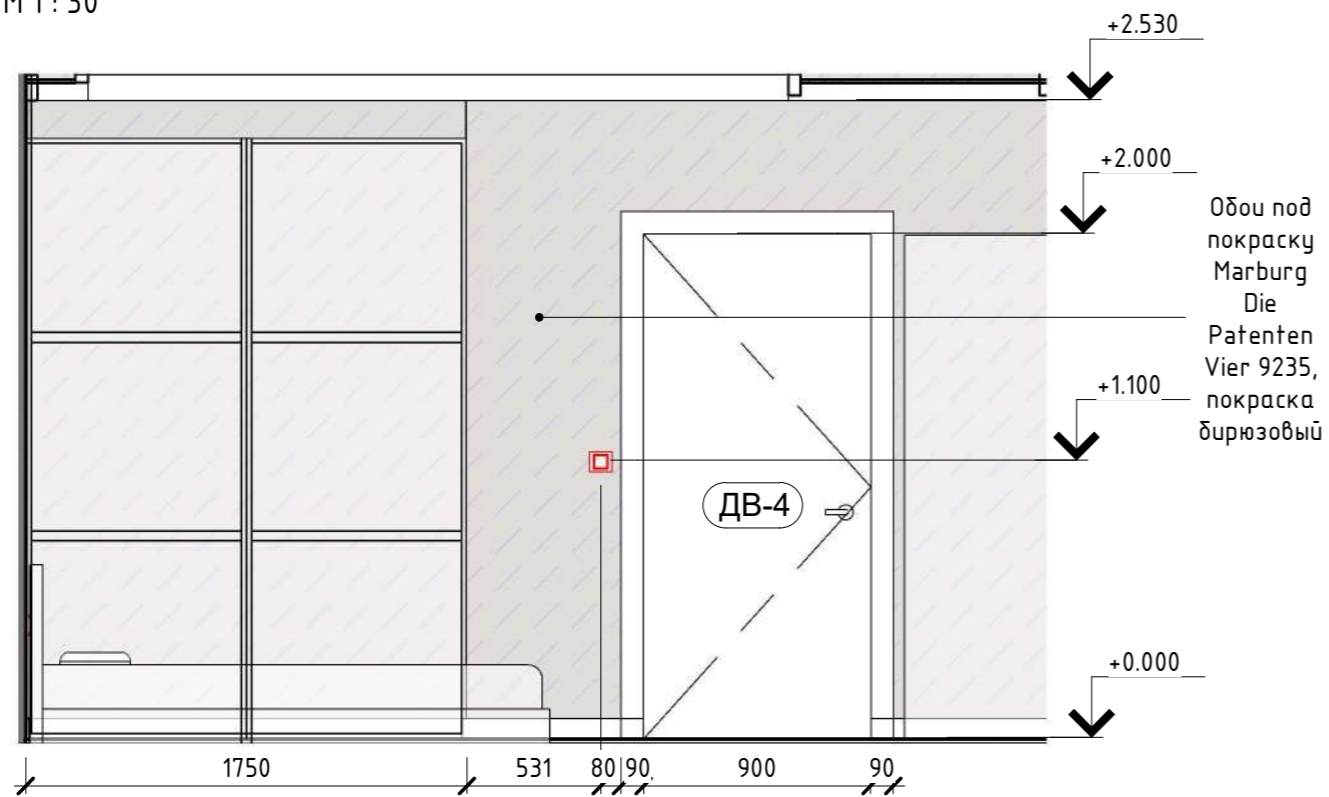

| | | | | | | Дизайн-проект интерьера | | | |
|----------|----------|------|--------|---------|------|------------------------------------|--------|------|--------|
| Изм. | Кол.уч. | Лист | № док. | Подпись | Дата | | | | |
| ГАП | | | | | | Адрес: г. Тольятти, ул. Спортивная | Стадия | Лист | Листов |
| Дизайнер | А. Редко | | | | | | ЭП | 56 | 66 |
| | | | | | | Развертки гостевой комнаты | | | |

Развертка 57 -1
М 1 : 30

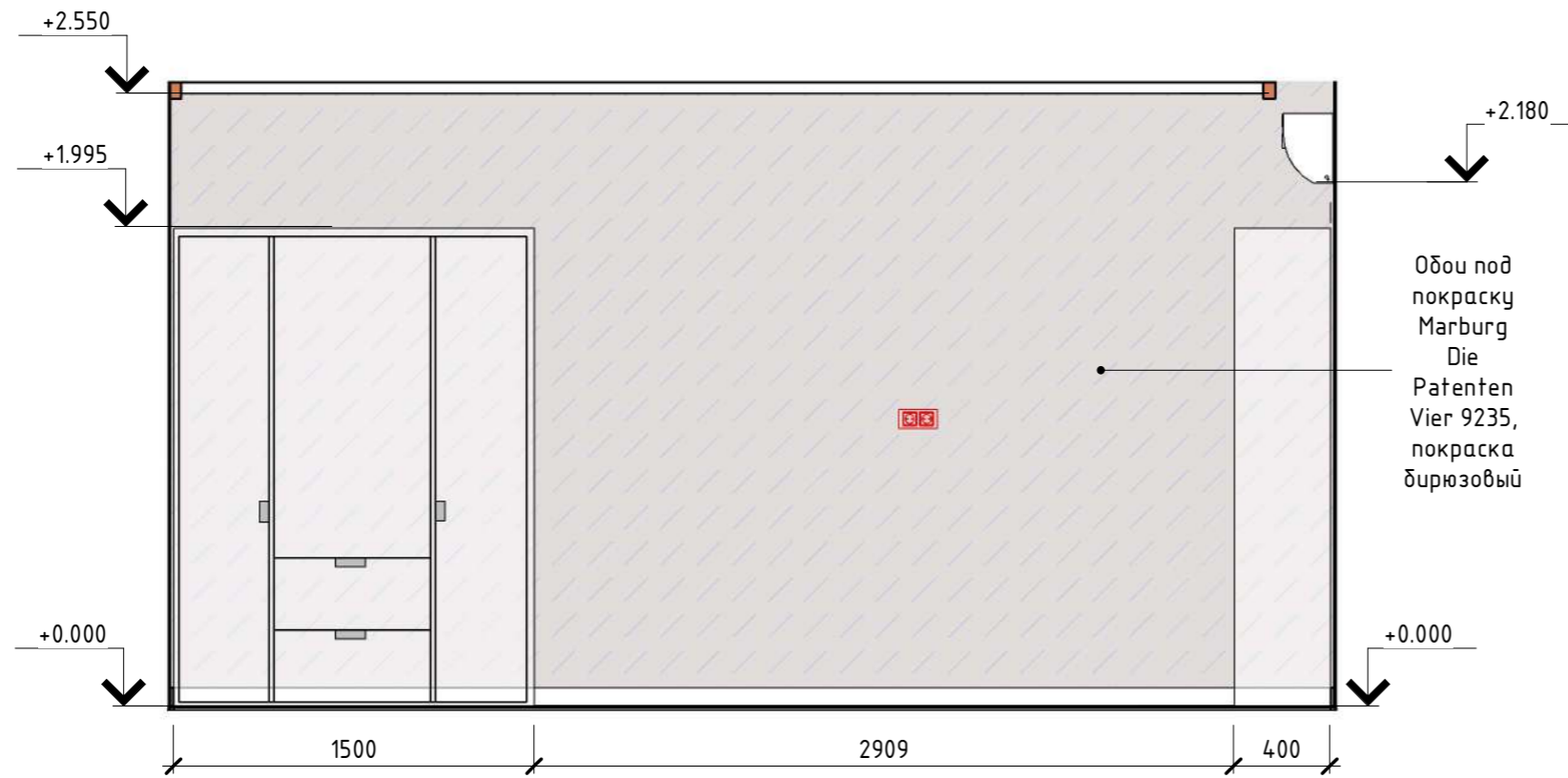

Развертка 57 -2
М 1 : 30

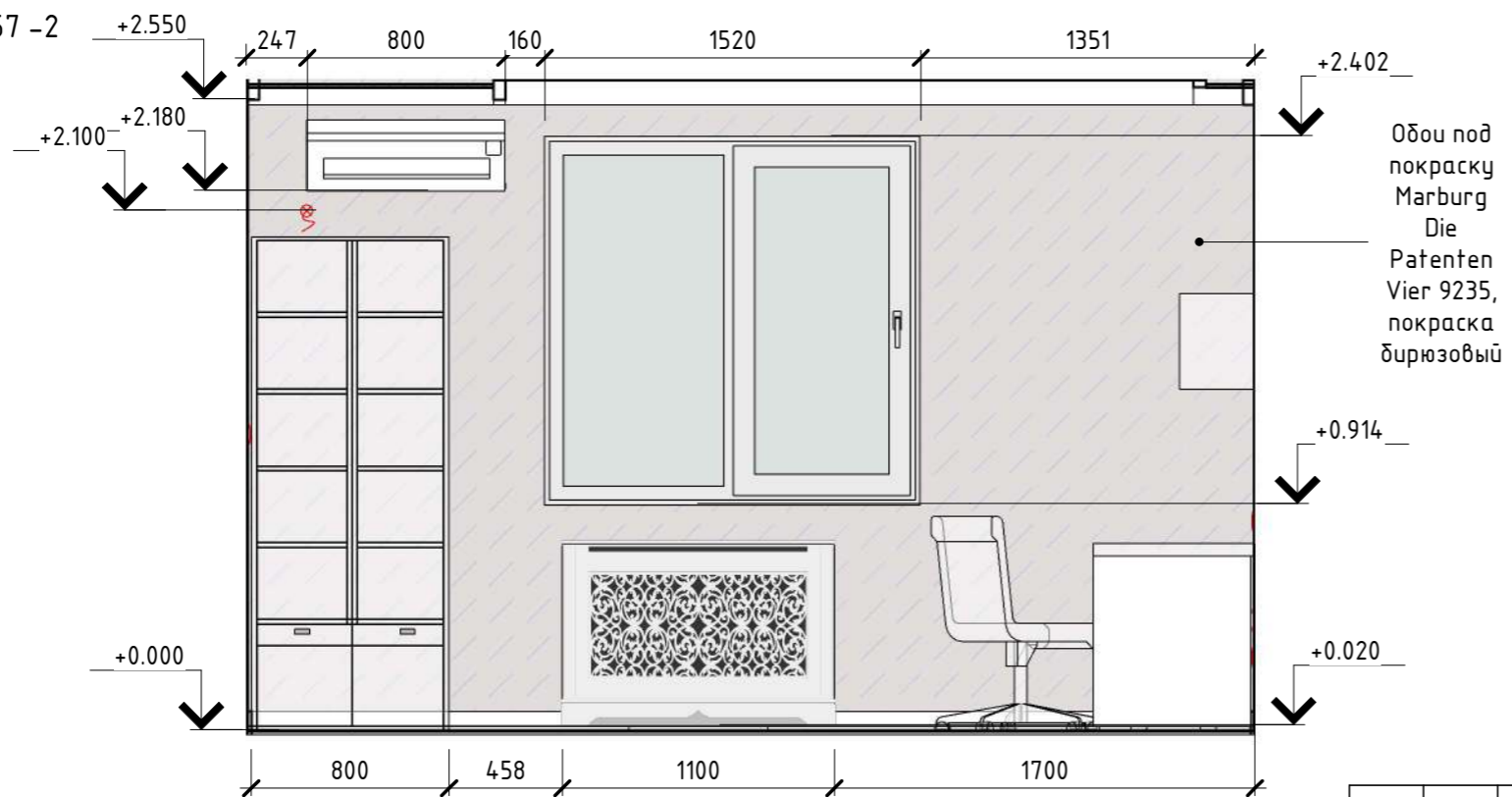

| Дизайн-проект интерьера | | | | | | | | |
|------------------------------------|---------|----------|--------|---------|------|--------|------|--------|
| Изм. | Кол.уч. | Лист | № док. | Подпись | Дата | | | |
| ГАП | | | | | | | | |
| Дизайнер | | А. Редко | | | | | | |
| Адрес: г. Тольятти, ул. Спортивная | | | | | | Стадия | Лист | Листов |
| | | | | | | ЭП | 57 | 66 |
| Развертки гостевой комнаты | | | | | | | | |

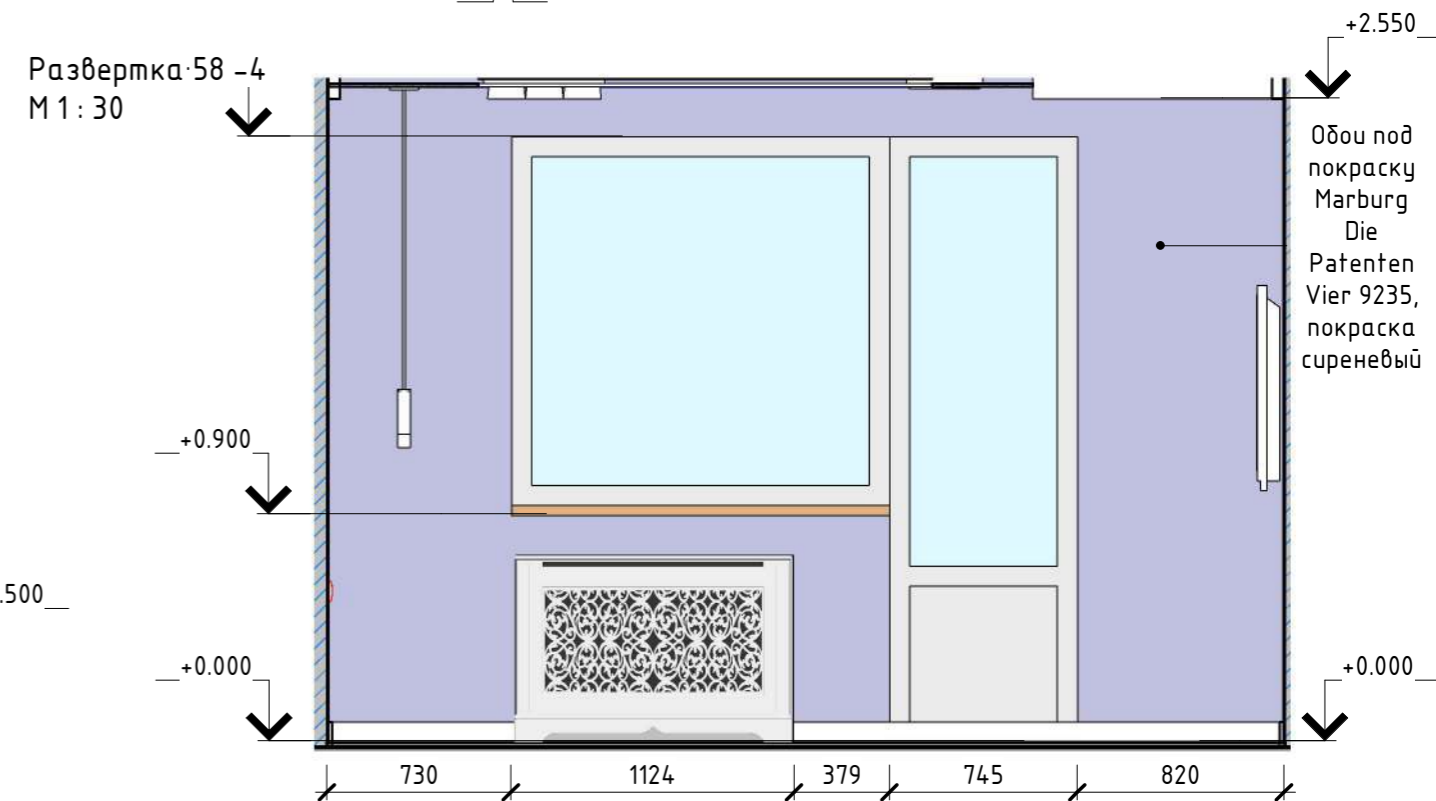
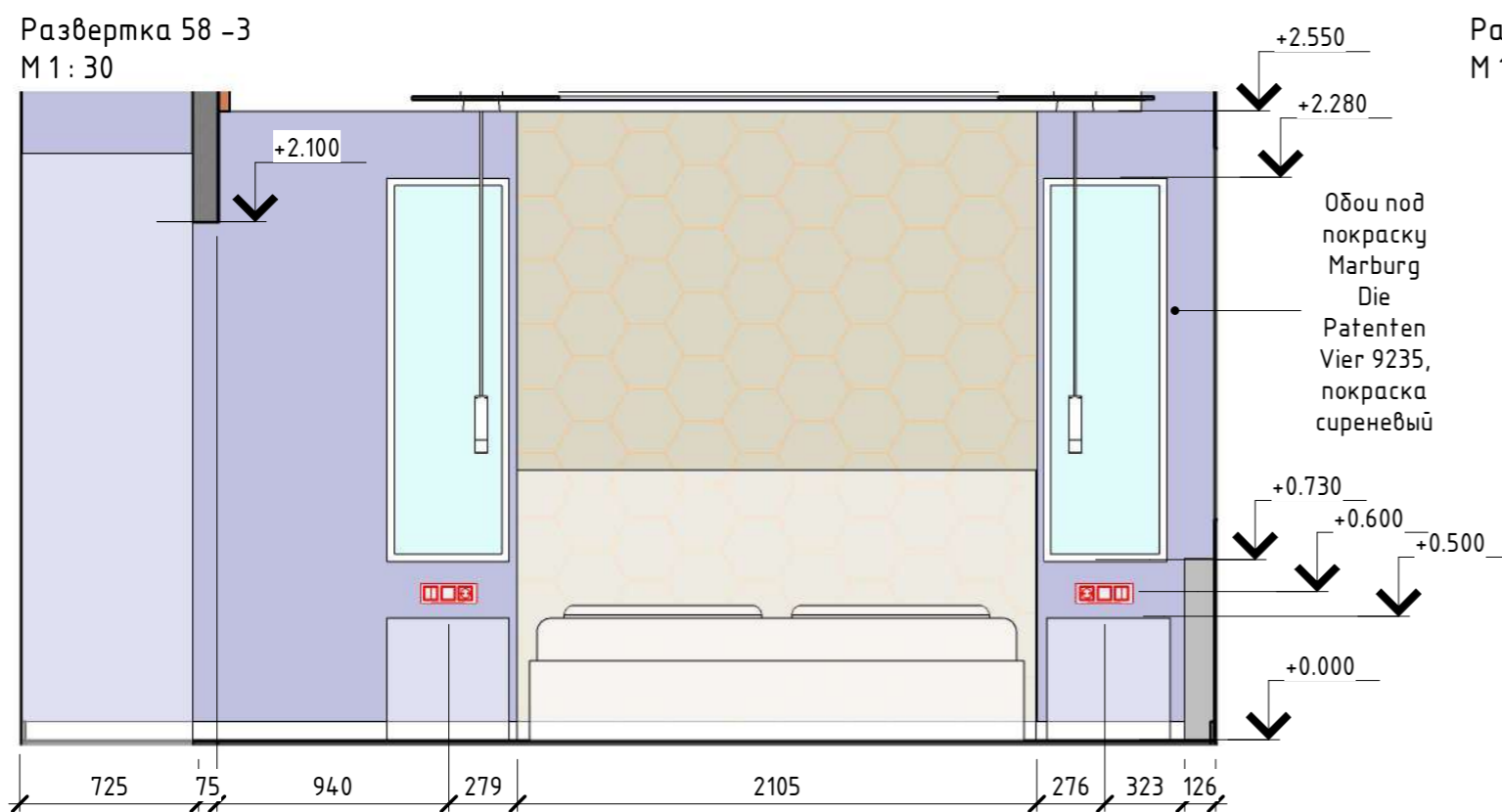
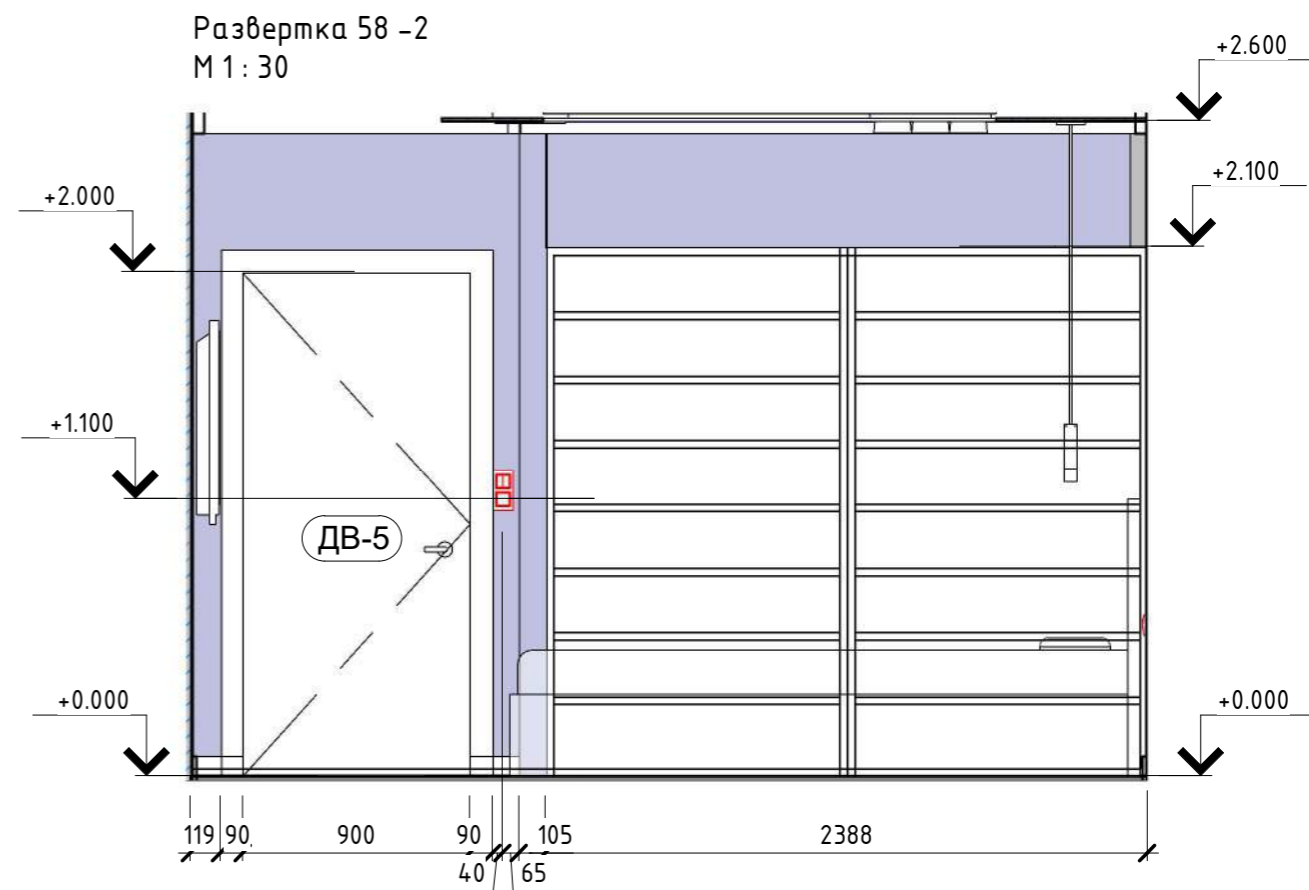
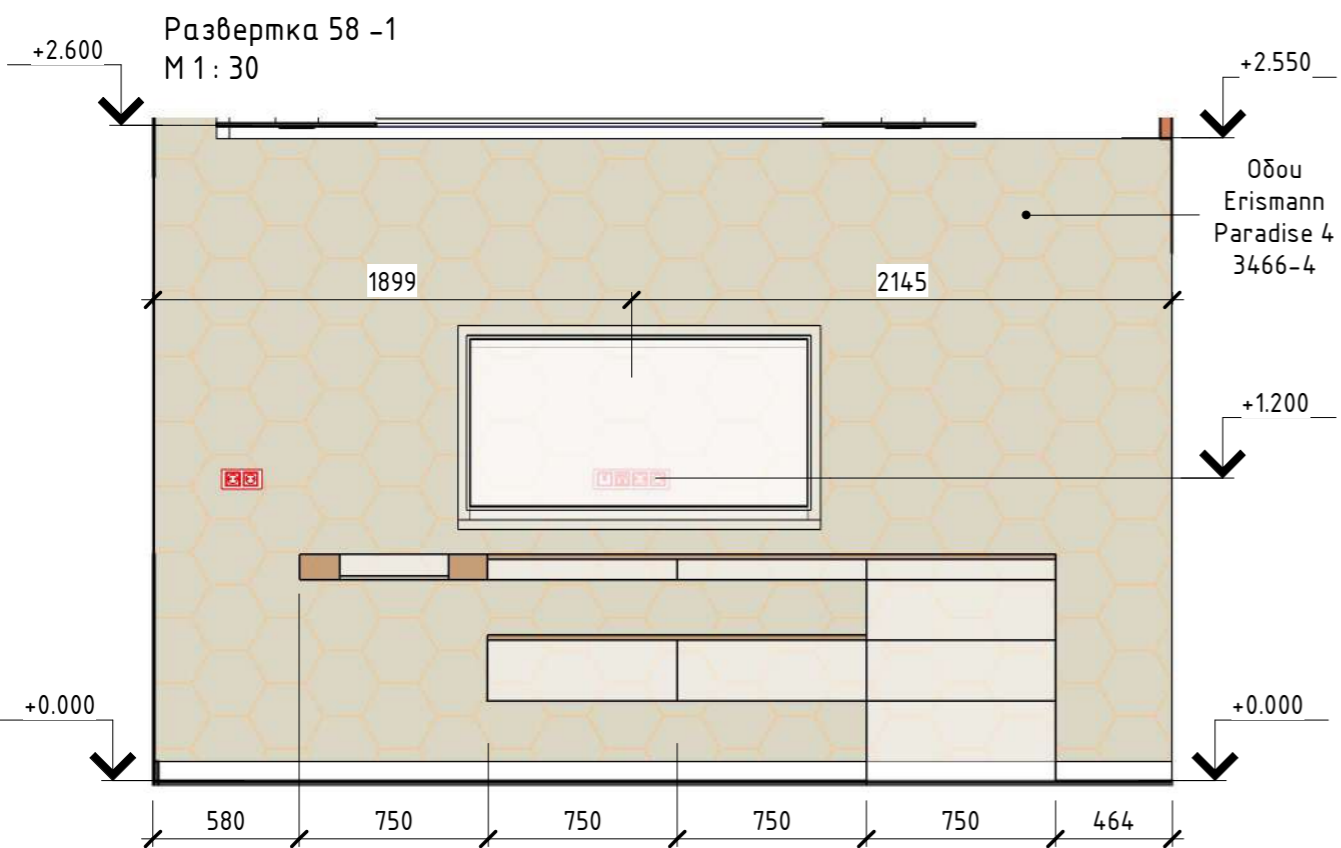

| Дизайн-проект интерьера | | | | | | | | |
|------------------------------------|----------|------|--------|---------|------|--------|------|--------|
| Изм. | Кол.уч. | Лист | № док. | Подпись | Дата | | | |
| ГАП | | | | | | | | |
| Дизайнер | А. Редко | | | | | | | |
| Адрес: г. Тольятти, ул. Спортивная | | | | | | Стадия | Лист | Листов |
| | | | | | | ЭП | 58 | 66 |
| Развертки спальни | | | | | | | | |

Развертка 59 -1
М 1: 30

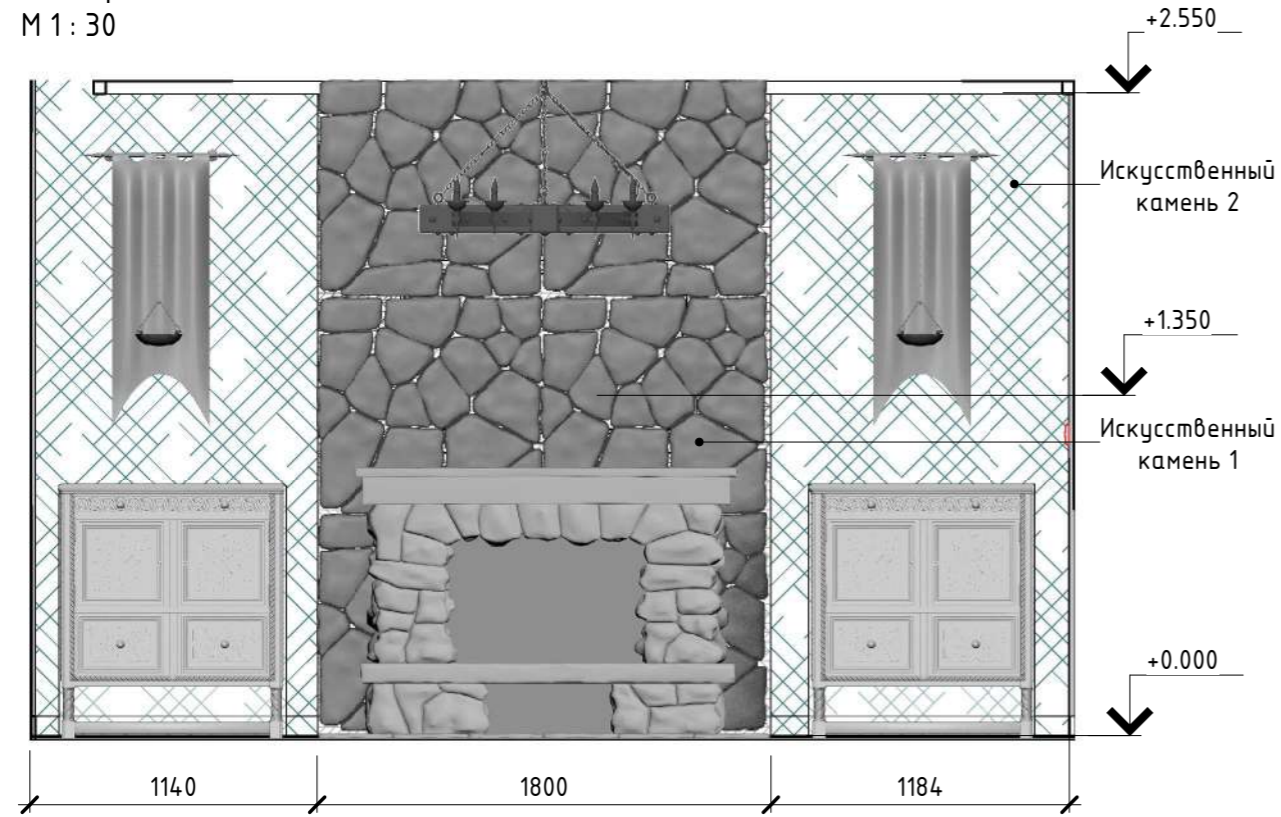

Развертка 59 -2
М 1: 30

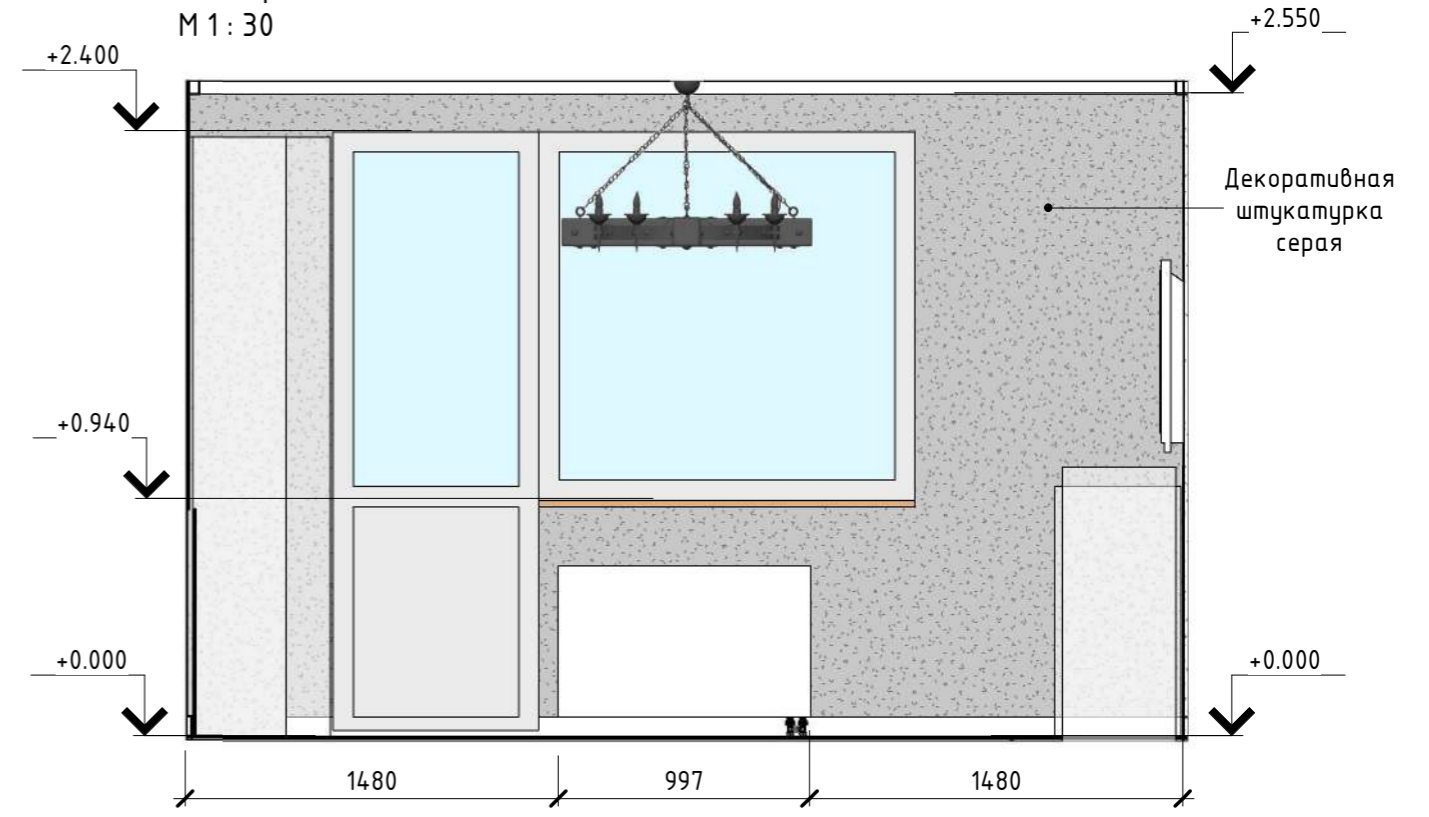

59-1 (копия 1)
1: 30

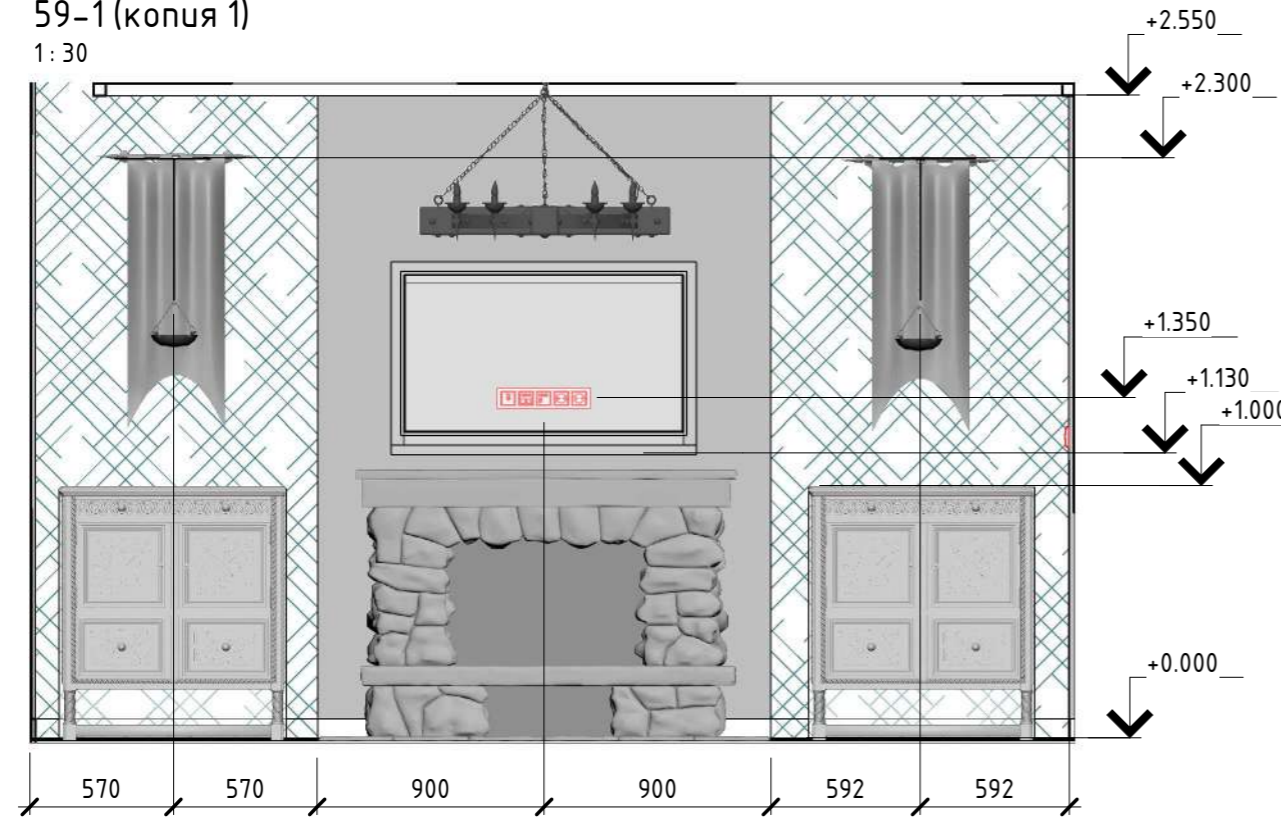

| Дизайн-проект интерьера | | | | | | | | |
|------------------------------------|----------|------|--------|---------|------|--------|------|--------|
| Изм. | Кол.уч. | Лист | № док. | Подпись | Дата | | | |
| ГАП | | | | | | | | |
| Дизайнер | А. Ревко | | | | | | | |
| Адрес: г. Тольятти, ул. Спортивная | | | | | | Стадия | Лист | Листов |
| | | | | | | ЭП | 59 | 66 |
| Развертки гостиной | | | | | | | | |

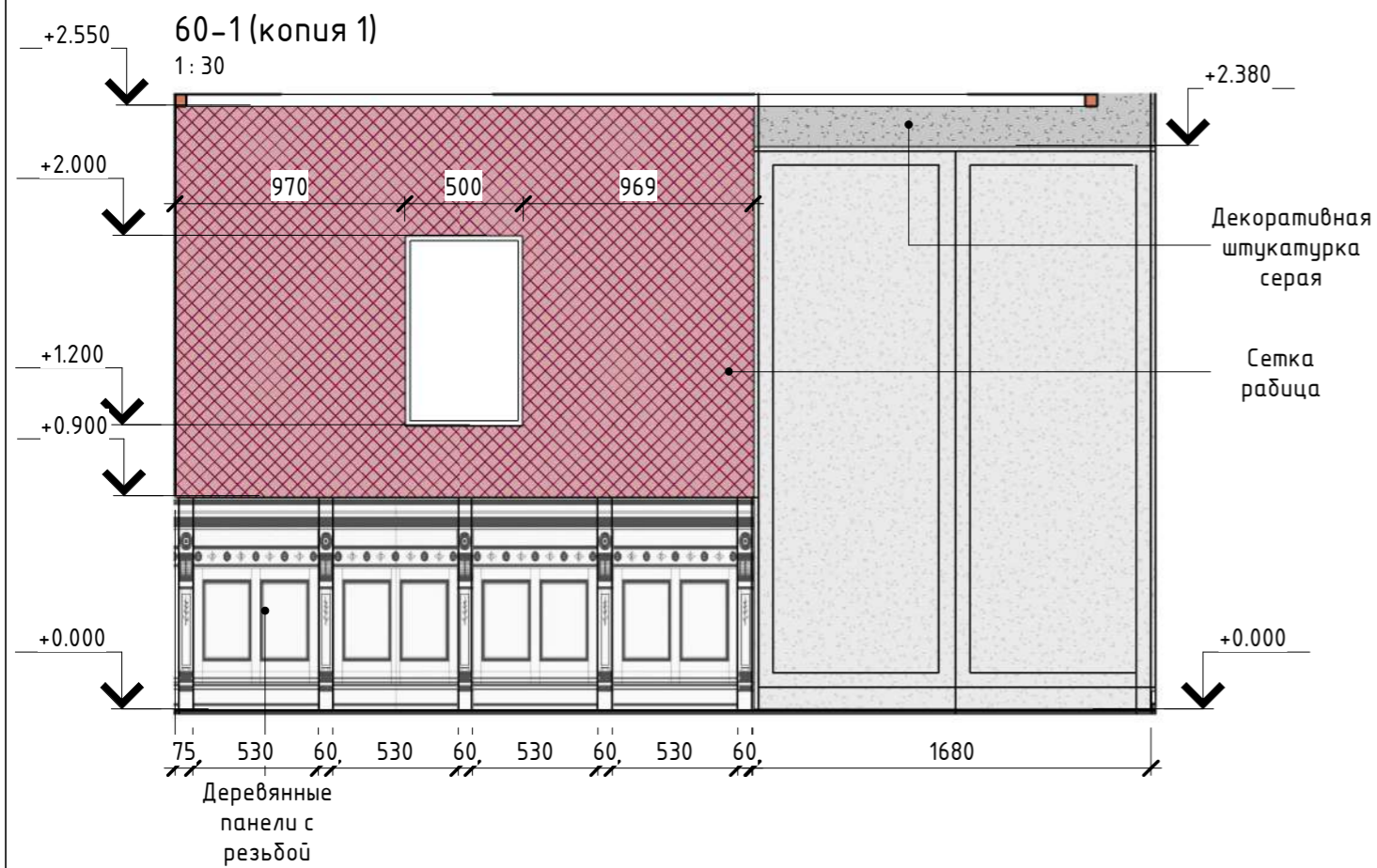
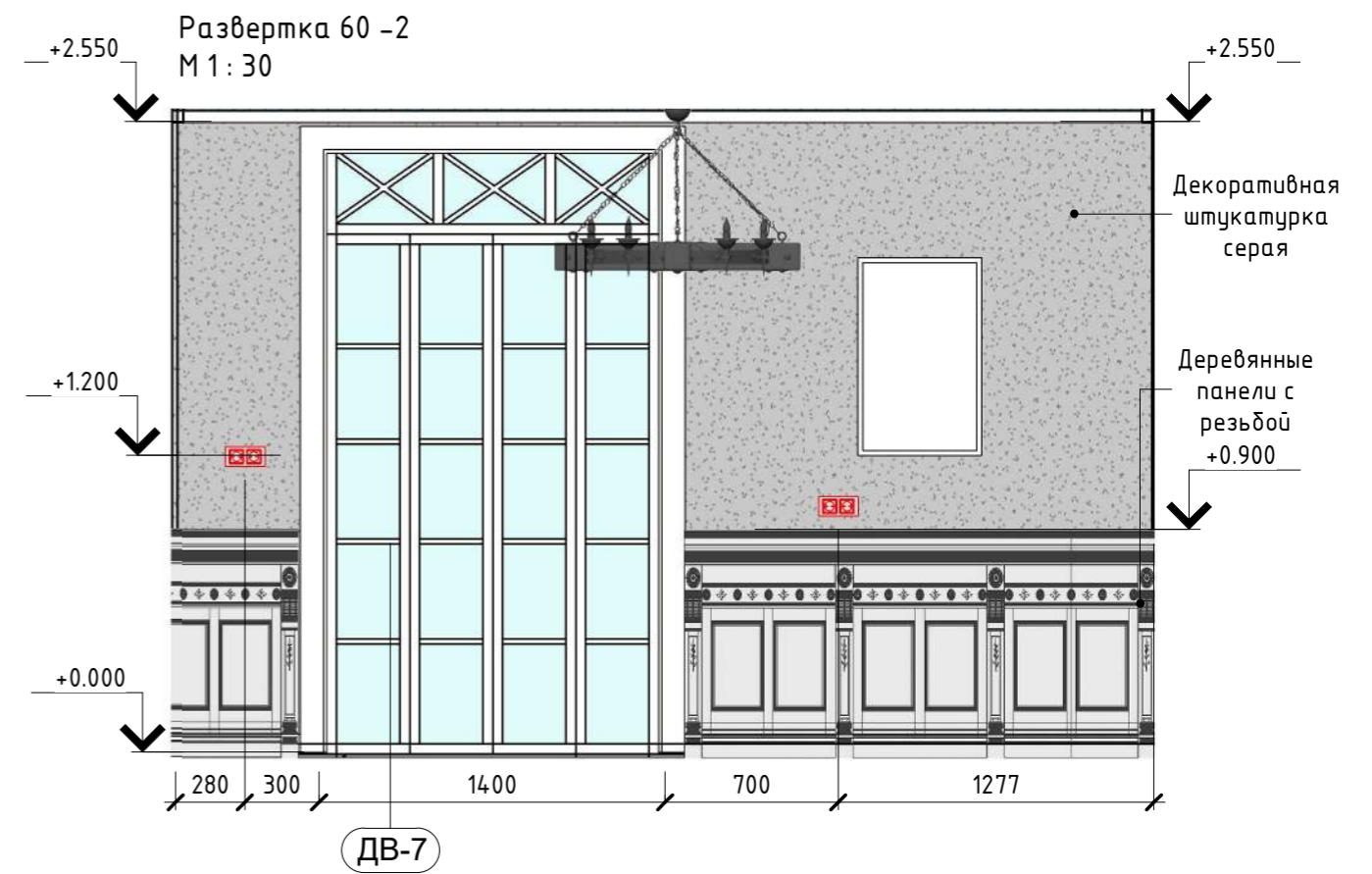
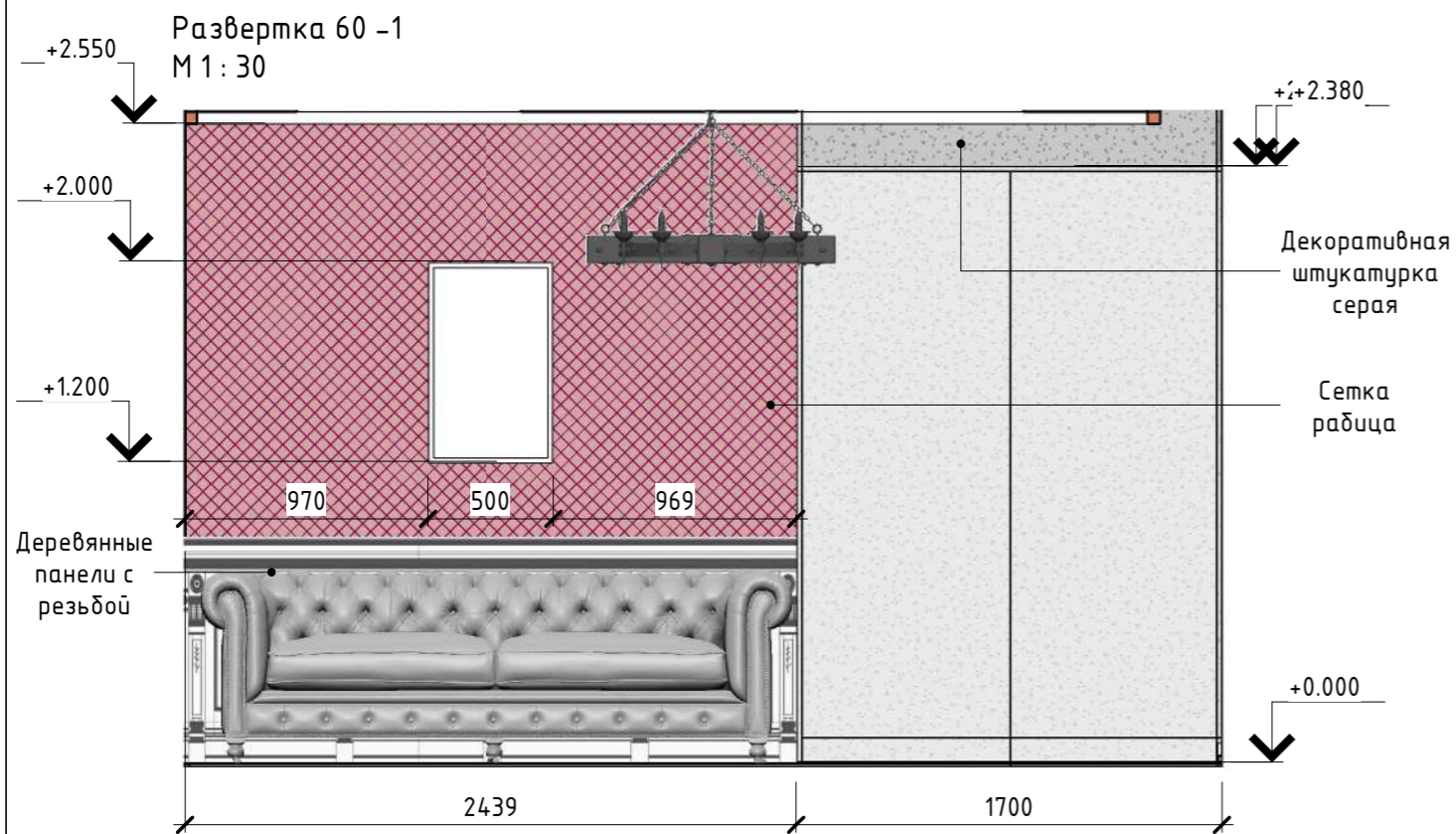

| Изм. | | | | | | Дизайн-проект интерьера | | | |
|----------|----------|------|--------|---------|------|------------------------------------|--------|------|--------|
| Изм. | Кол.уч. | Лист | № док. | Подпись | Дата | | | | |
| ГАП | | | | | | Адрес: г. Тольятти, ул. Спортивная | Стадия | Лист | Листов |
| Дизайнер | А. Ревко | | | | | | ЭП | 60 | 66 |
| | | | | | | Развертки гостиной | | | |

Развертка 61-2
М 1 : 30

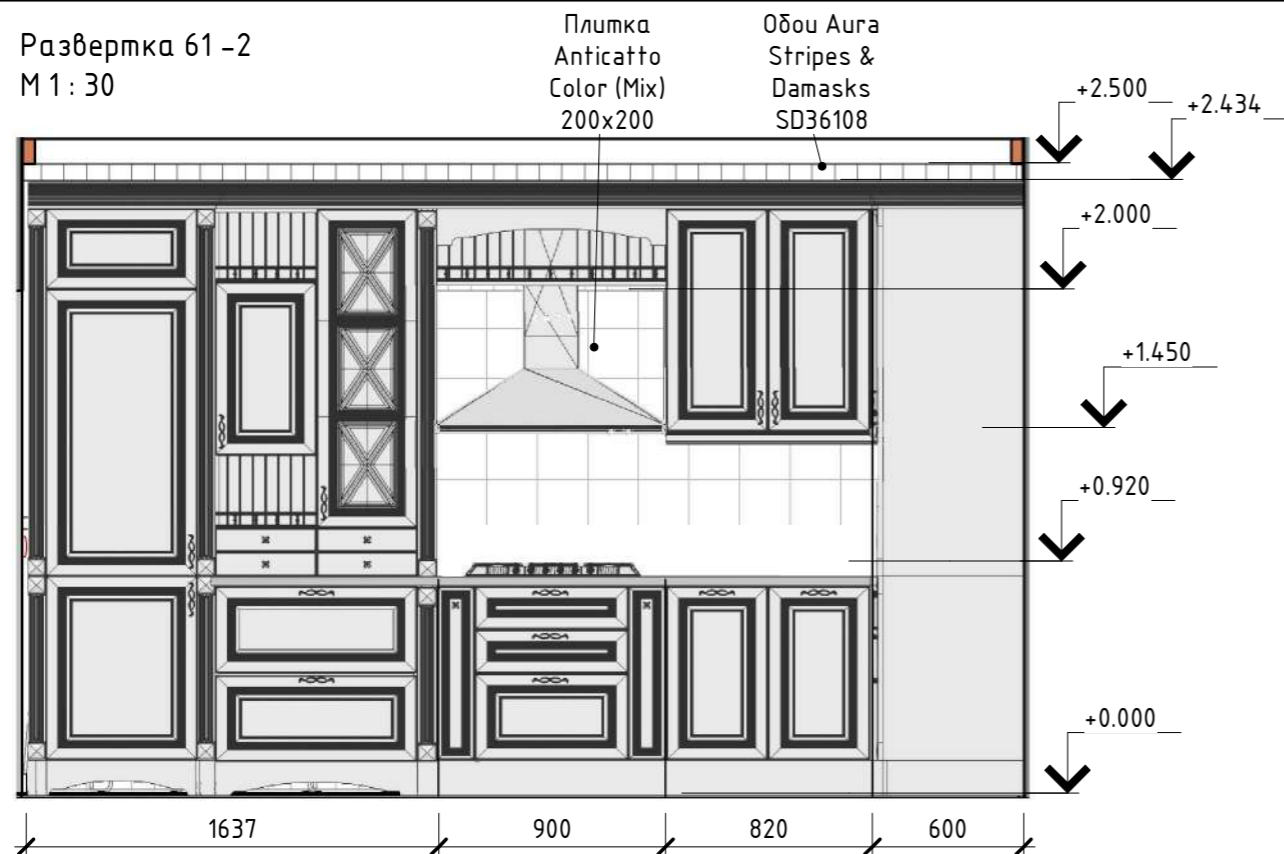

61-2 (копия 1)
1:30

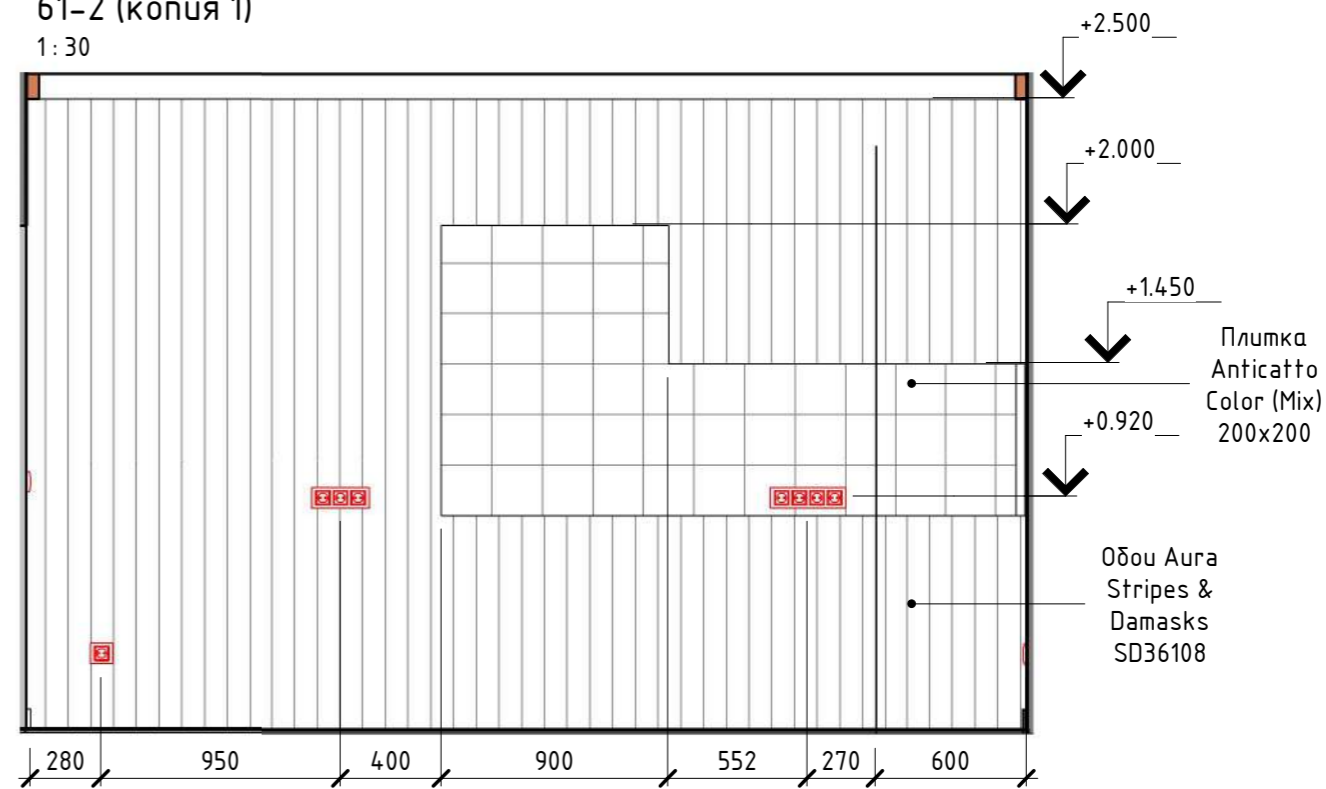

Развертка 61-1
М 1 : 30

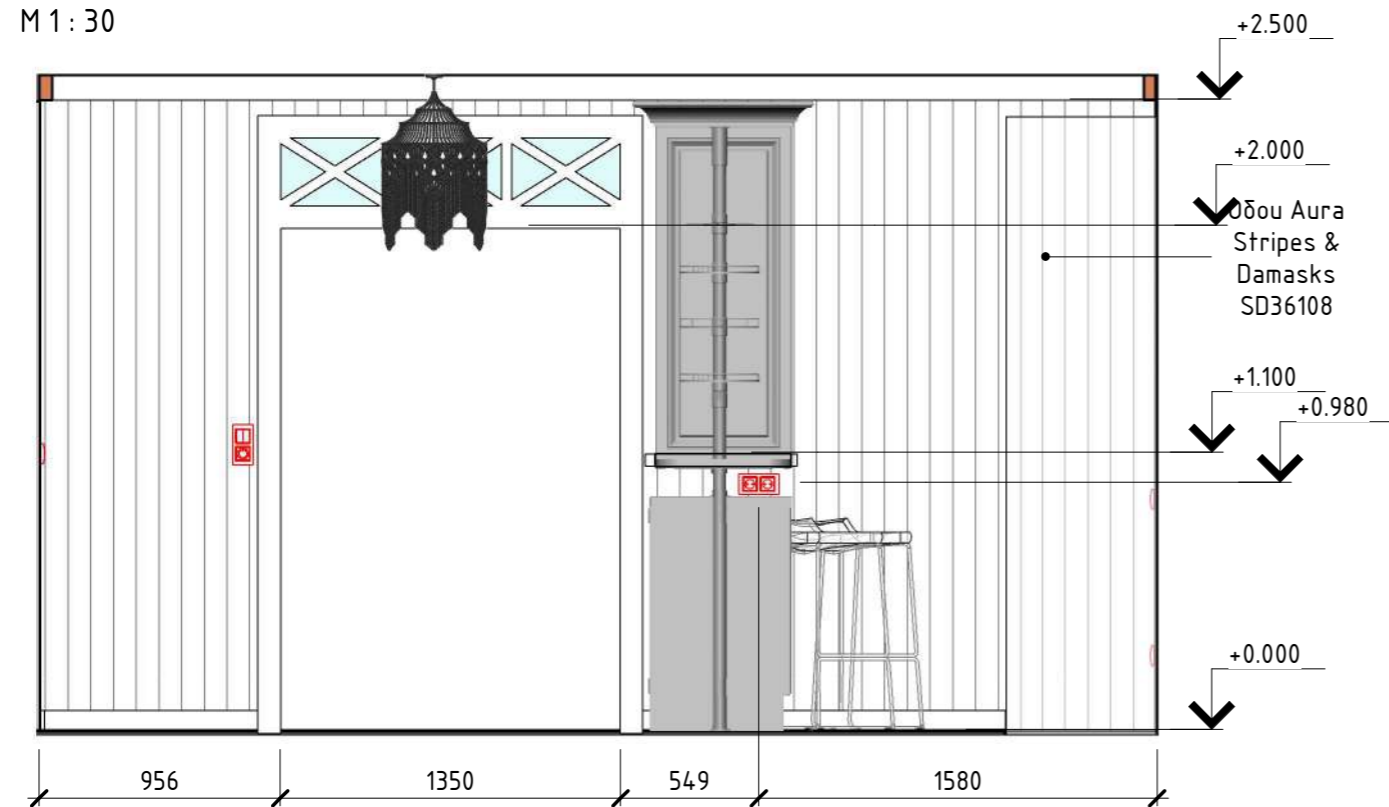

| Дизайн-проект интерьера | | | | | | | | |
|------------------------------------|----------|------|--------|---------|------|--------|------|--------|
| Изм. | Кол.уч. | Лист | № док. | Подпись | Дата | | | |
| ГАП | | | | | | | | |
| Дизайнер | А. Редко | | | | | | | |
| Адрес: г. Тольятти, ул. Спортивная | | | | | | Стадия | Лист | Листов |
| | | | | | | ЭП | 61 | 66 |
| Развертки кухни | | | | | | | | |

Развертка 62 -1

М 1 : 30

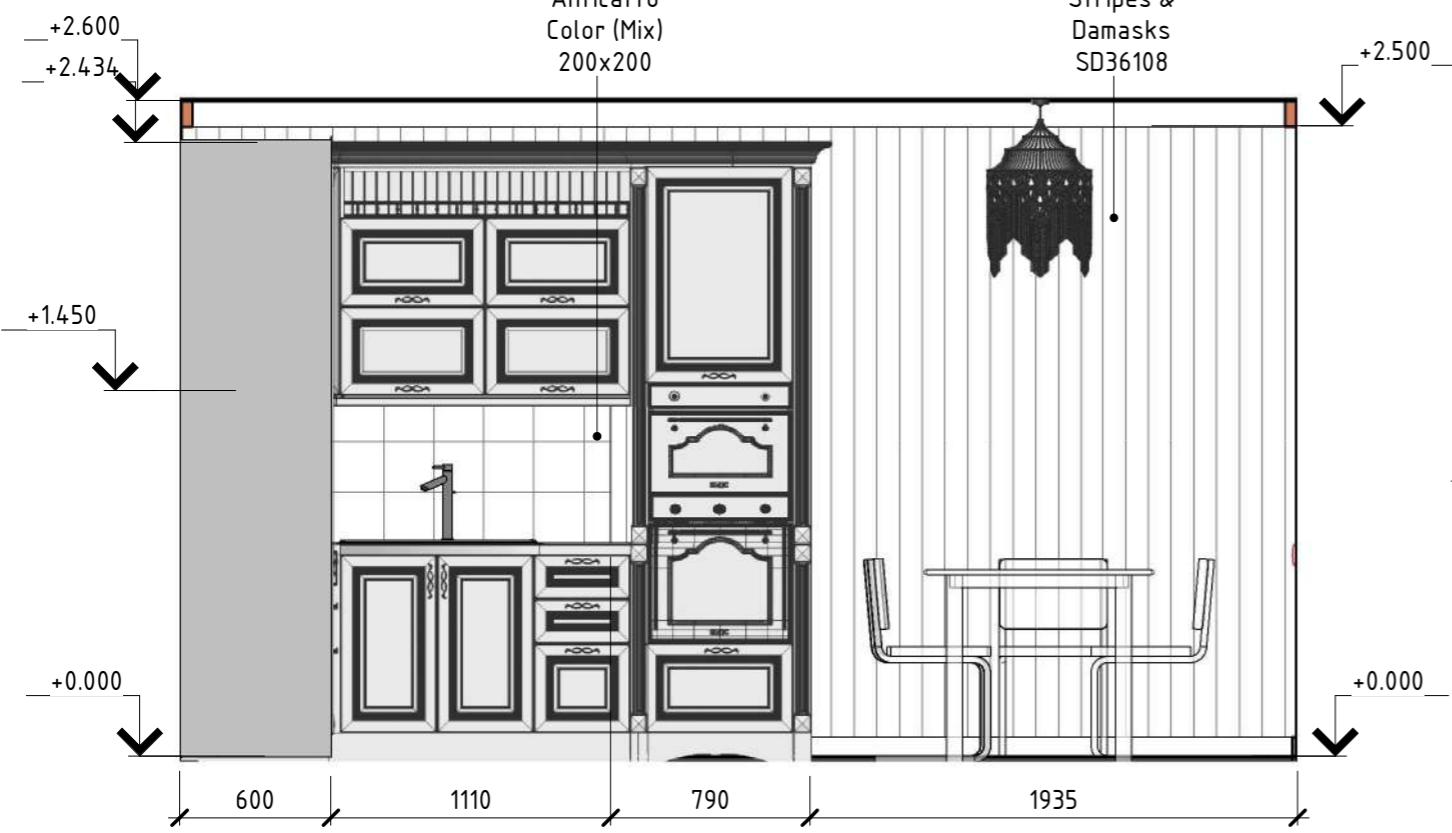

62-1 (копия 1)

1: 30

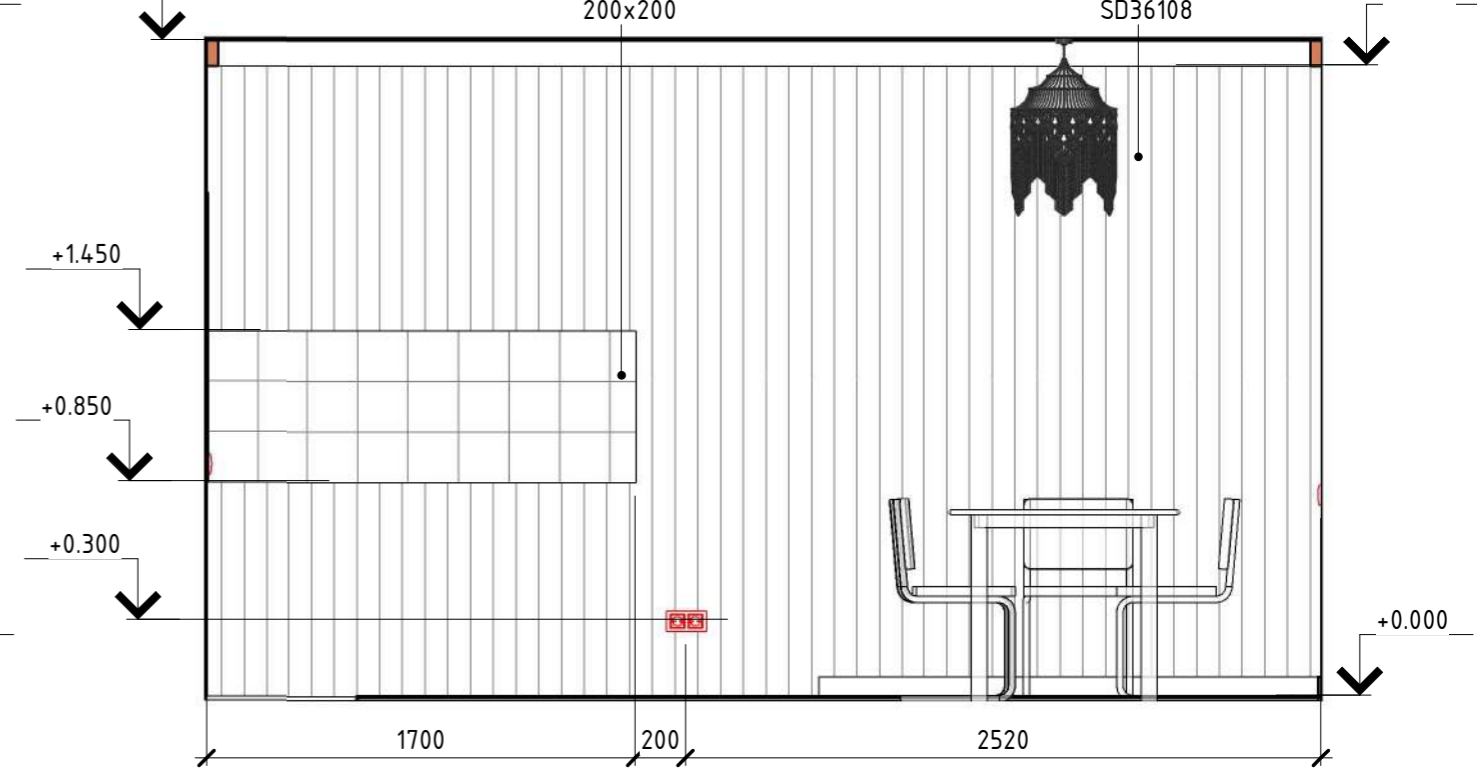

Развертка 62 -2

М 1 : 30



| Изм. | | | | | | Дизайн-проект интерьера | | | |
|-------------------|----------|------|--------|---------|------|------------------------------------|--------|------|--------|
| Изм. | Кол.уч. | Лист | № док. | Подпись | Дата | | | | |
| ГАП | | | | | | Адрес: г. Тольятти, ул. Спортивная | Стадия | Лист | Листов |
| Дизайнер | А. Ревко | | | | | | ЭП | 62 | 66 |
| Развертки кухни 2 | | | | | | | | | |

Развертка 63 -1
М 1: 30

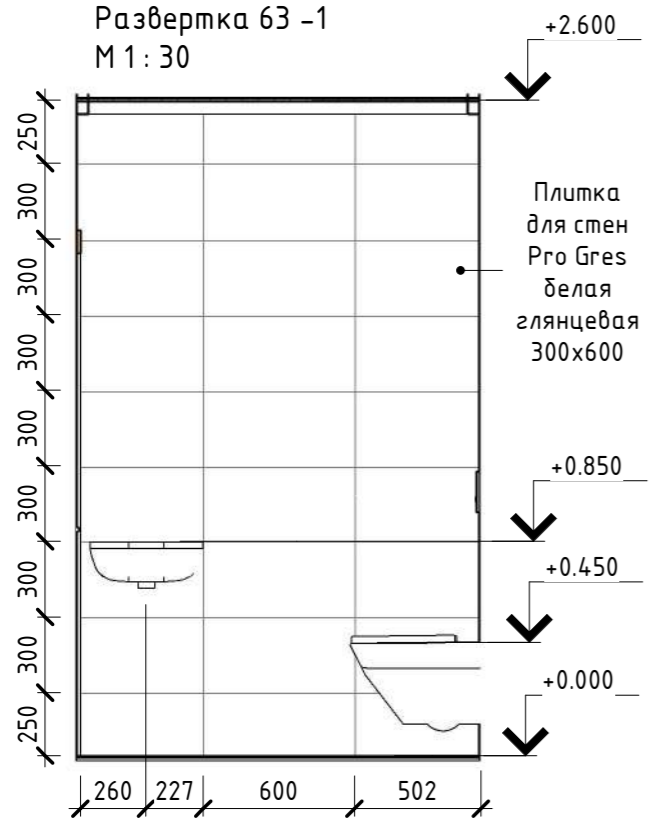

Развертка 63 -2
М 1: 30

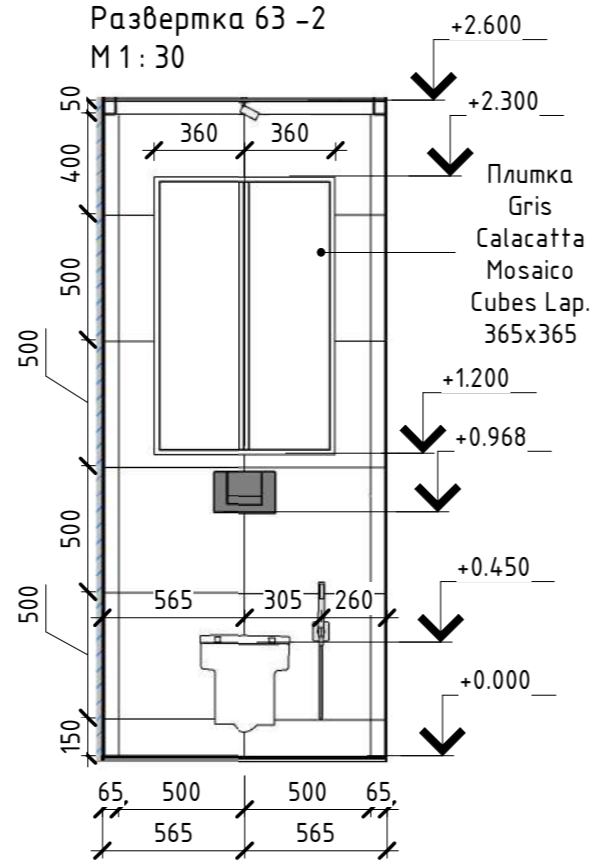

Развертка 63 -3
М 1: 30

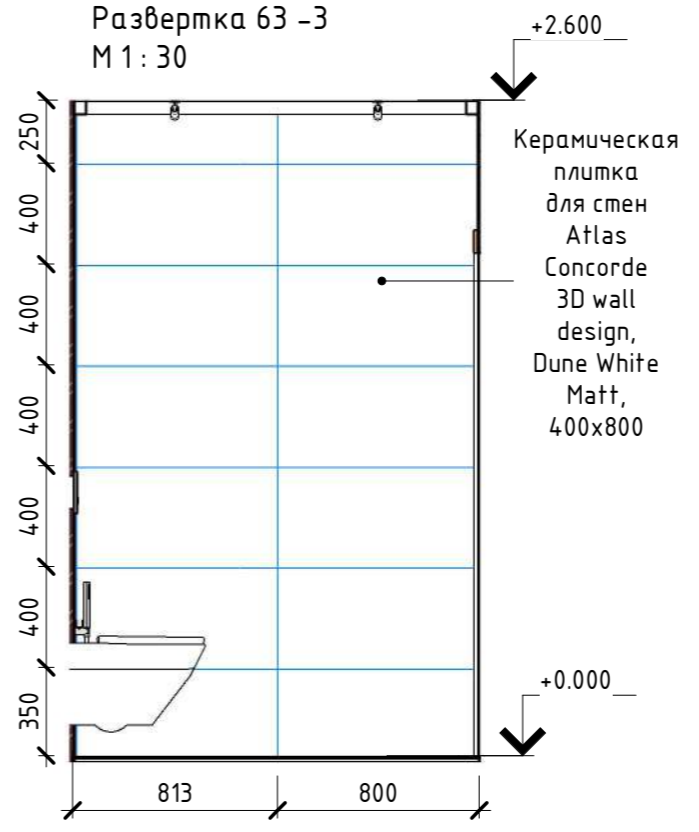

Развертка 63 -4
М 1: 30

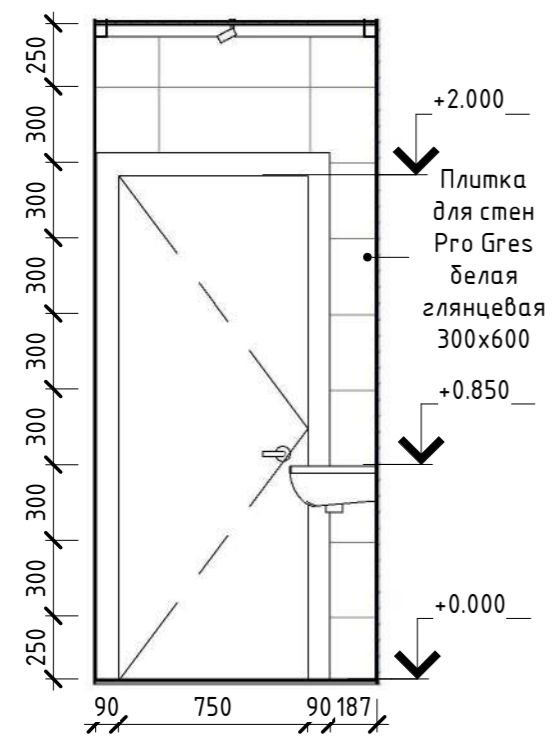

| Дизайн-проект интерьера | | | | | | | | |
|------------------------------------|---------|----------|--------|---------|------|--------|------|--------|
| Изм. | Кол.уч. | Лист | № док. | Подпись | Дата | | | |
| ГАП | | | | | | | | |
| Дизайнер | | А. Редко | | | | | | |
| Адрес: г. Тольятти, ул. Спортивная | | | | | | Стадия | Лист | Листов |
| | | | | | | ЭП | 63 | 66 |
| Развертки туалета | | | | | | | | |

Развертка 64 -1
М 1 : 30

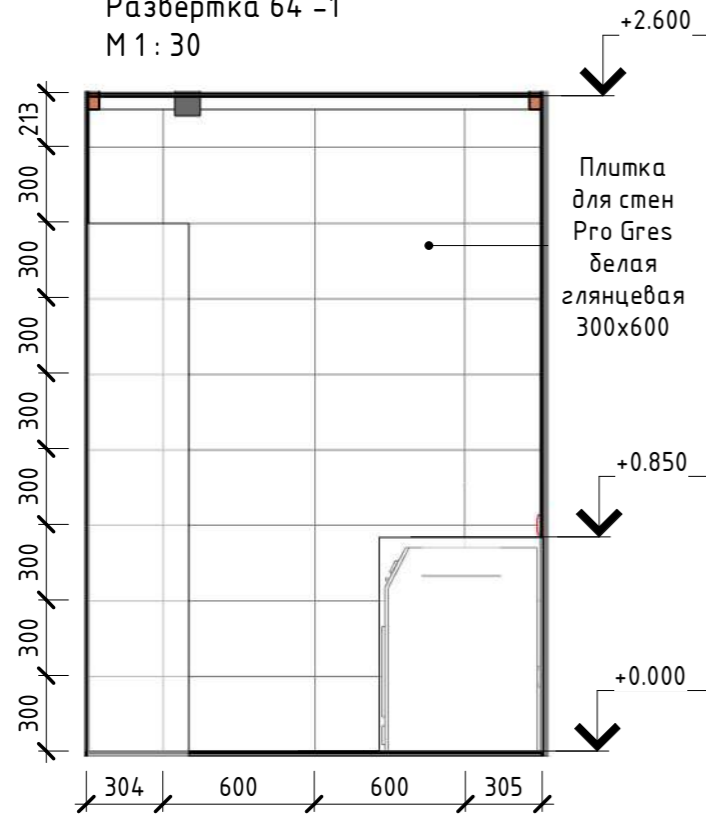

Развертка 64 -2
М 1 : 30

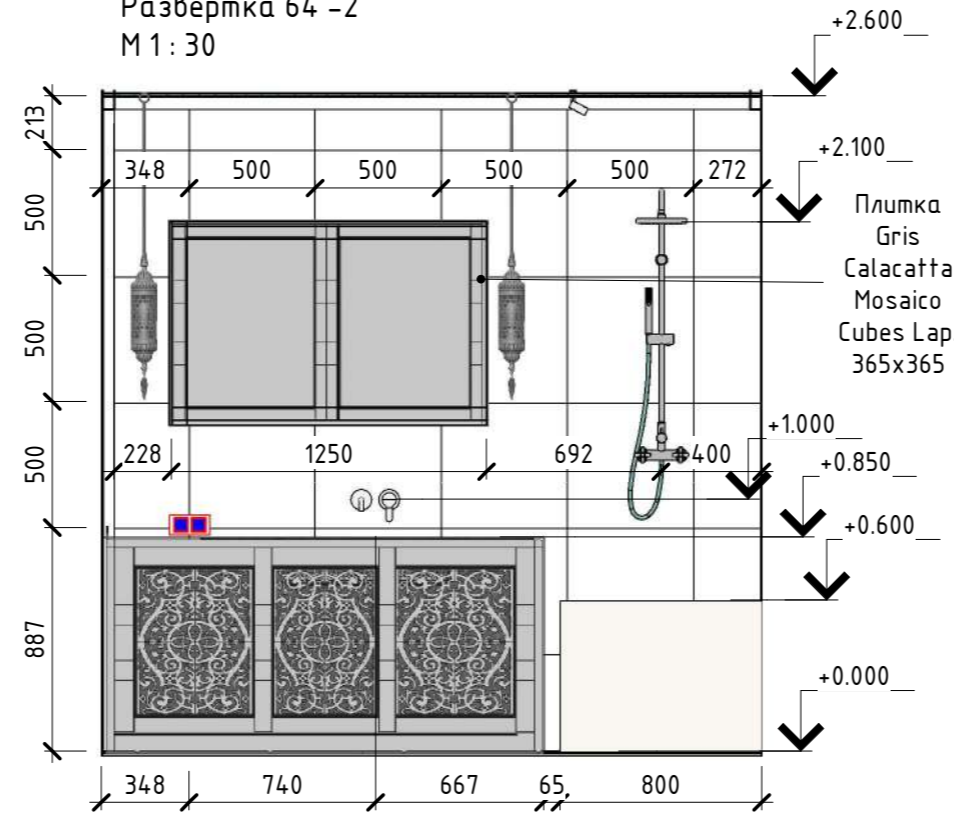

64-2 копия 1
1: 30

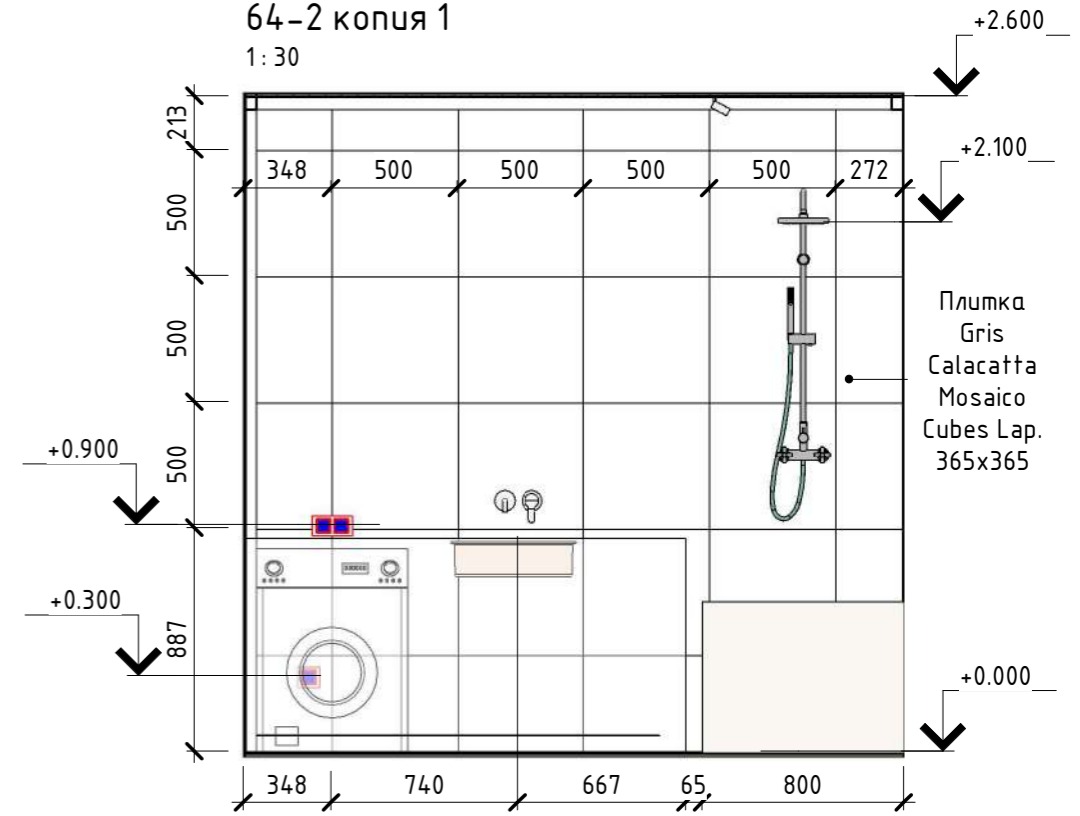

Развертка 64 -3
М 1 : 30

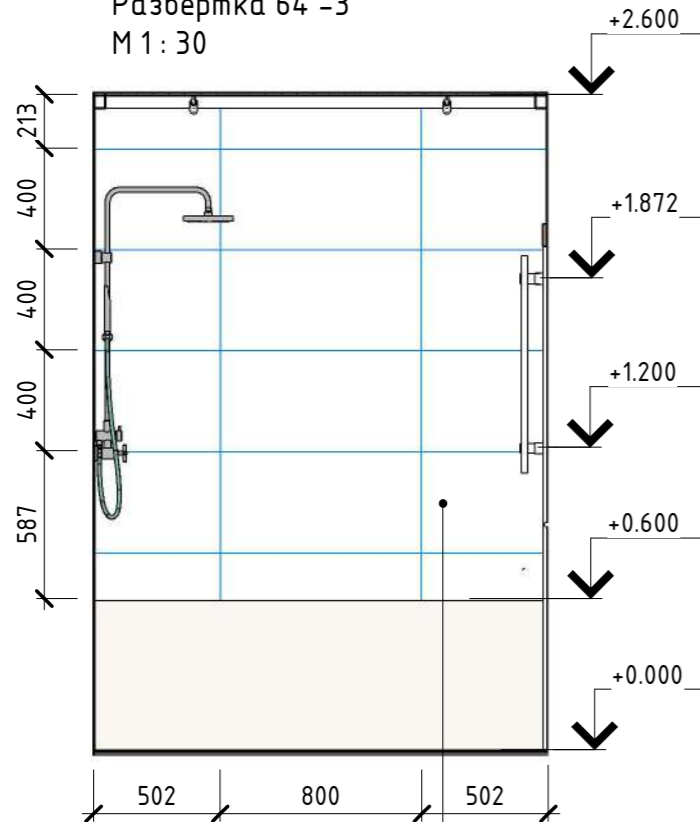

Керамическая
плитка
для стен
Atlas
Concorde
3D wall
design,
Dune White
Matt,
400x800

Развертка 64 -4
М 1 : 30

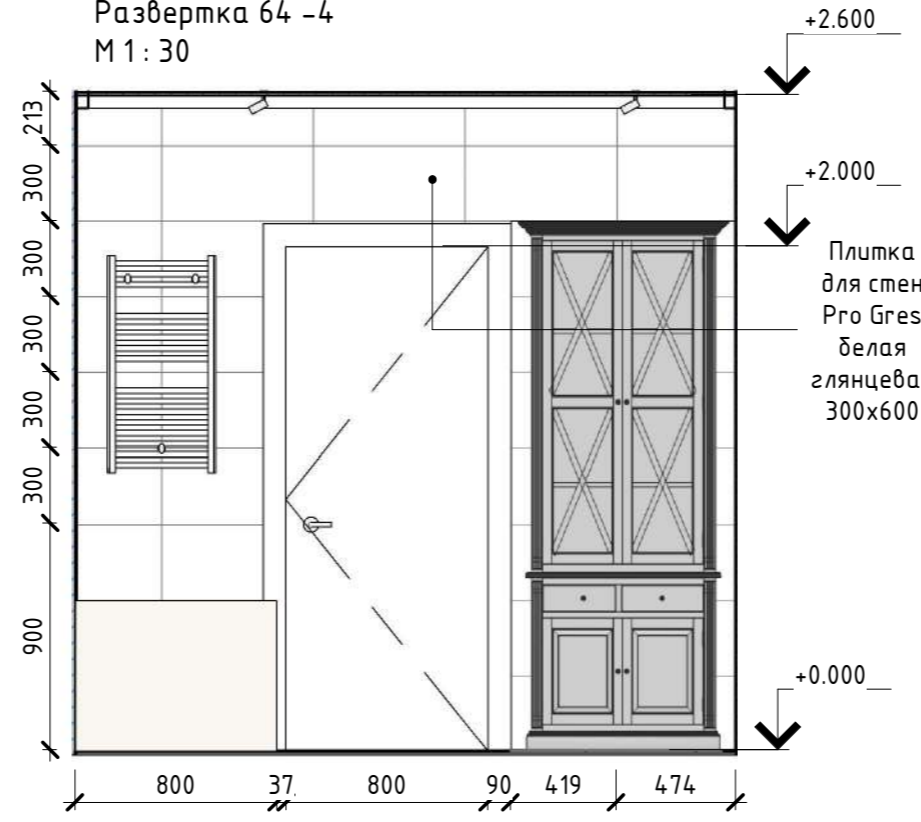

| | | | | | | | | | |
|----------|----------|------|--------|---------|------|------------------------------------|--------|------|--------|
| | | | | | | Дизайн-проект интерьера | | | |
| | | | | | | | | | |
| Изм. | Кол.уч. | Лист | № док. | Подпись | Дата | | | | |
| ГАП | | | | | | Адрес: г. Тольятти, ул. Спортивная | Стадия | Лист | Листов |
| Дизайнер | А. Редко | | | | | | ЭП | 64 | 66 |
| | | | | | | Развертки ванной | | | |

Развертка 65 -1
М 1: 30

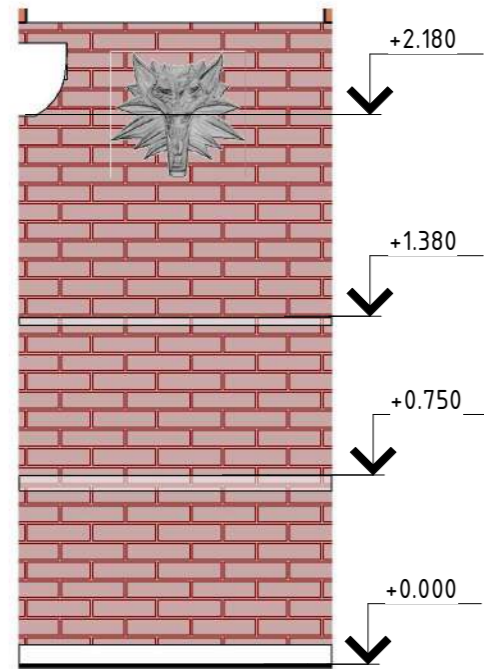

Развертка 65 -2
М 1: 30

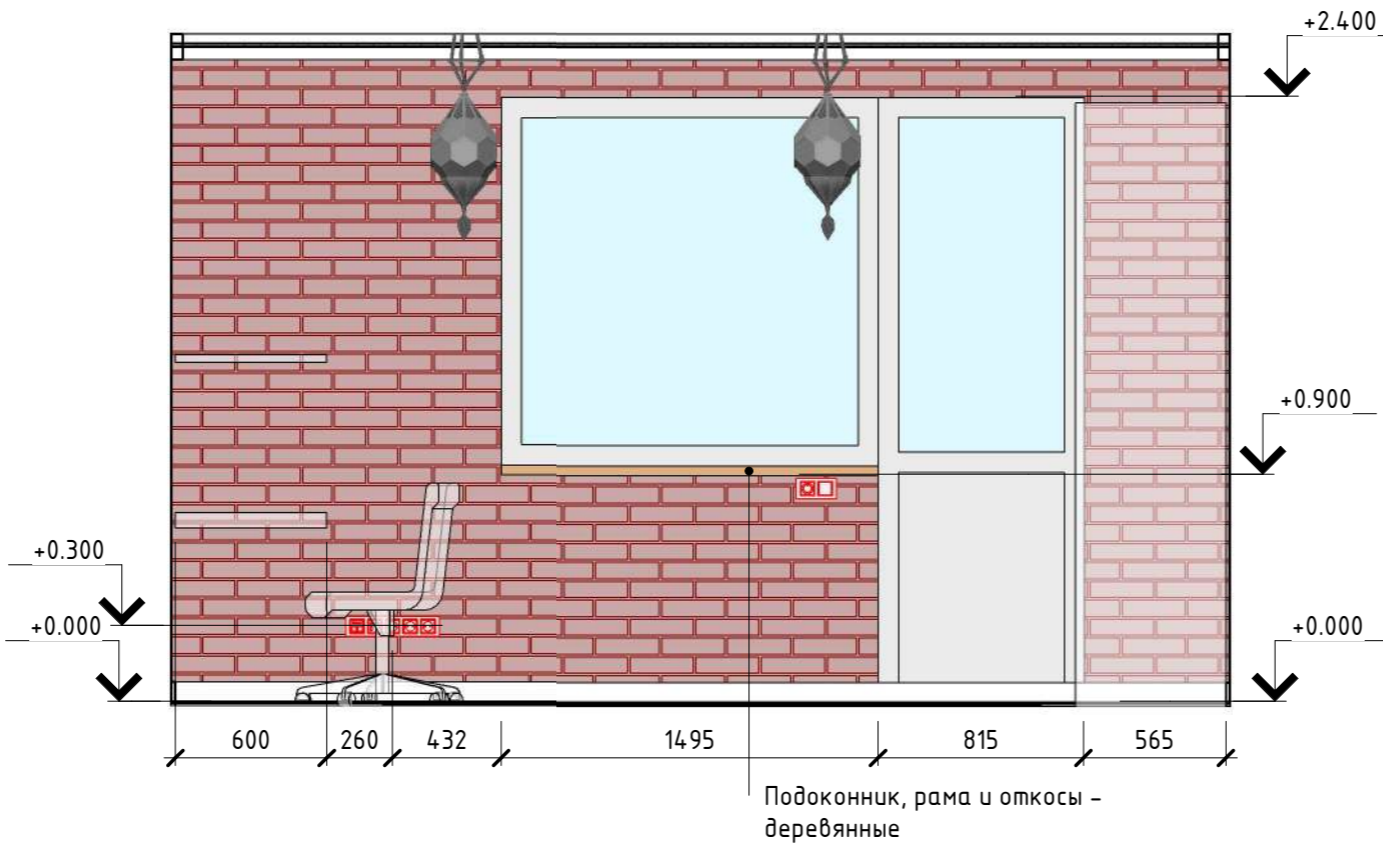

Развертка 65 -3
М 1: 30

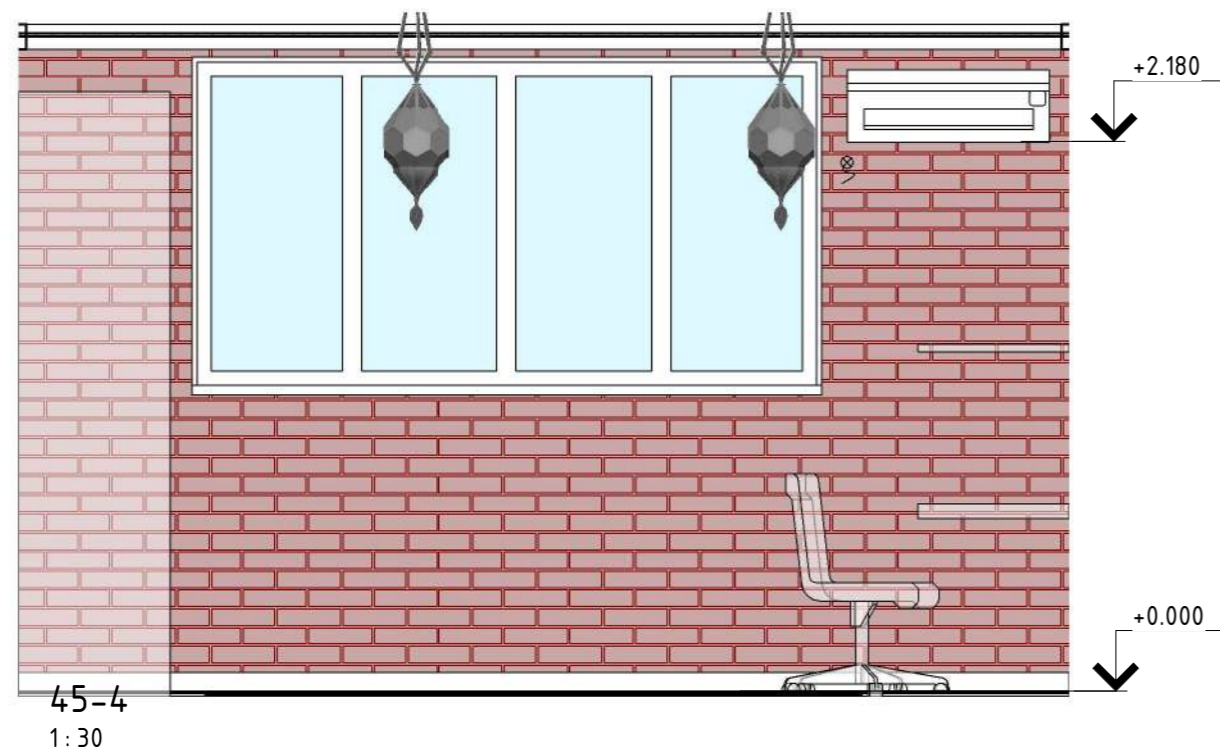
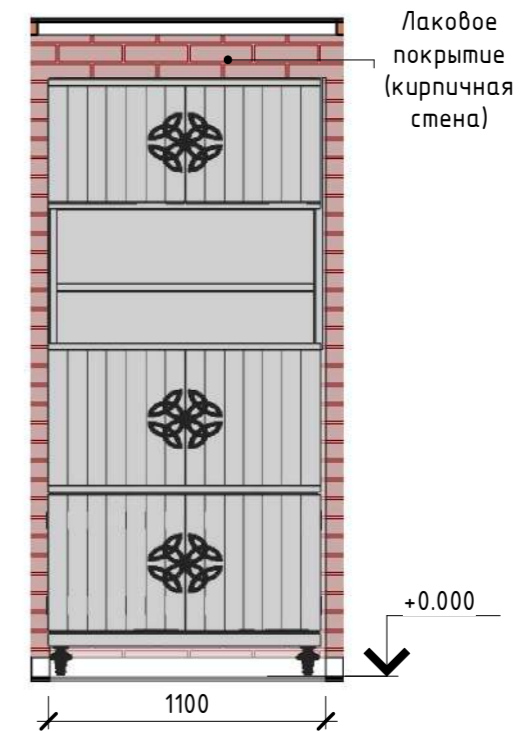

| Дизайн-проект интерьера | | | | | | | | |
|------------------------------------|---------|----------|--------|---------|------|--------|------|--------|
| Изм. | Кол.уч. | Лист | № док. | Подпись | Дата | | | |
| ГАП | | | | | | | | |
| Дизайнер | | А. Редко | | | | | | |
| Адрес: г. Тольятти, ул. Спортивная | | | | | | Стадия | Лист | Листов |
| | | | | | | ЭП | 65 | 66 |
| Развертки балкона | | | | | | | | |

Развертка 66 -1
М 1 : 30

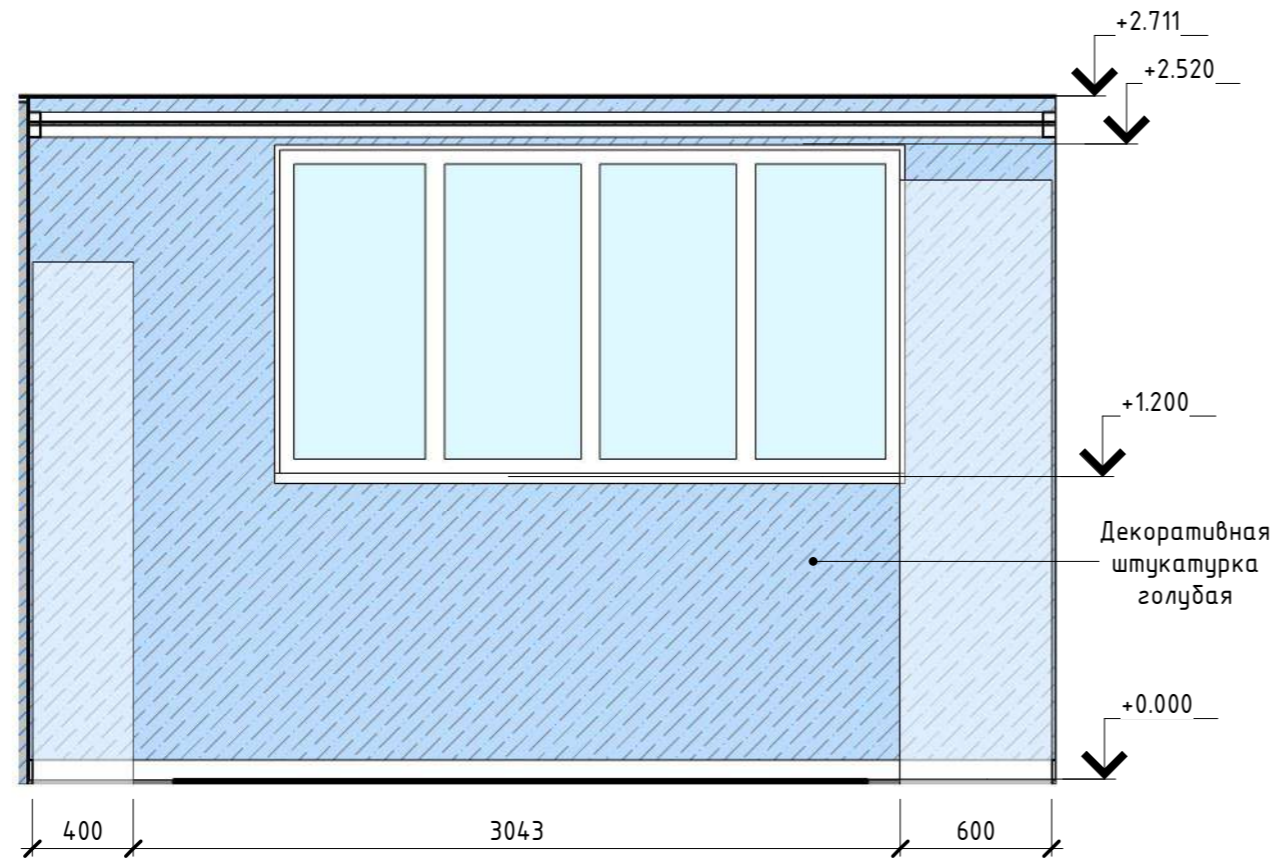

Развертка 66 -2
М 1 : 30

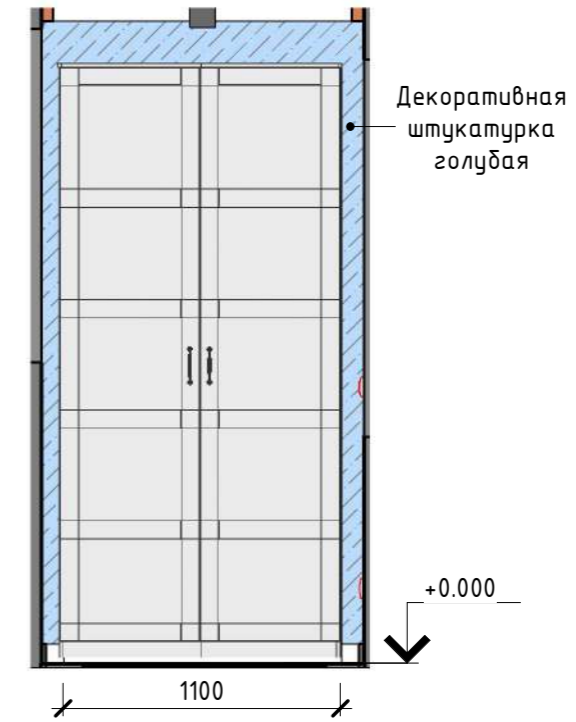

Развертка 66 -3
М 1 : 30

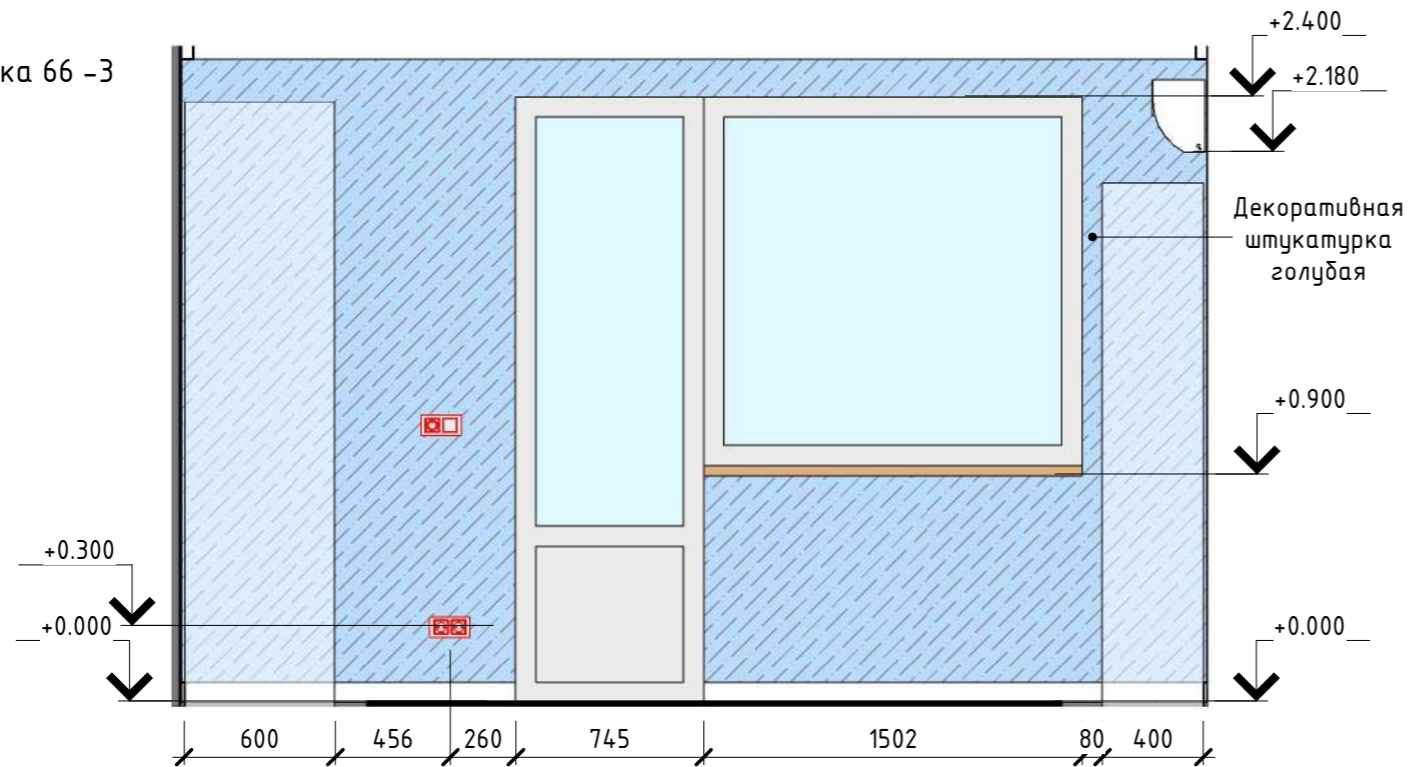

Развертка 66 -4
М 1 : 30

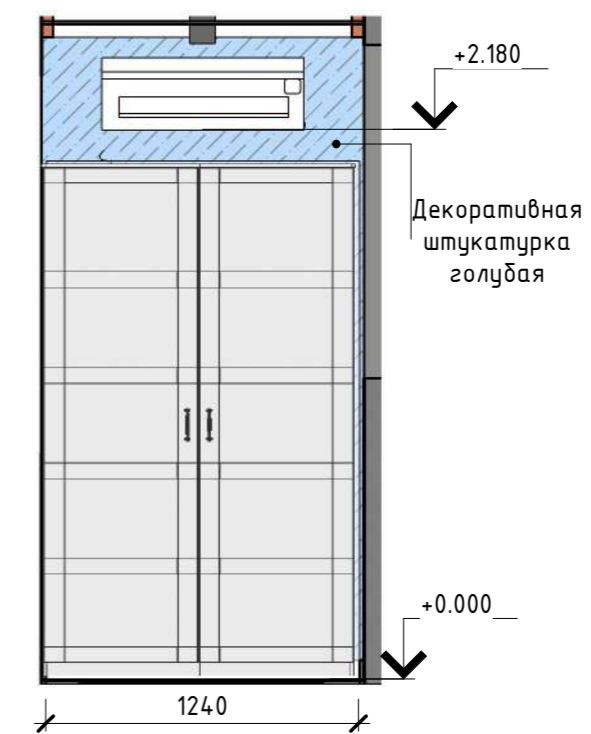

| Изм. | | | | | | Дизайн-проект интерьера | | | |
|----------|----------|------|--------|---------|------|------------------------------------|--------|------|--------|
| Изм. | Кол.уч. | Лист | № док. | Подпись | Дата | | | | |
| ГАП | | | | | | Адрес: г. Тольятти, ул. Спортивная | Стадия | Лист | Листов |
| Дизайнер | А. Редко | | | | | | ЭП | 66 | 66 |
| | | | | | | Развертки балкона | | | |